

VISTA office collection

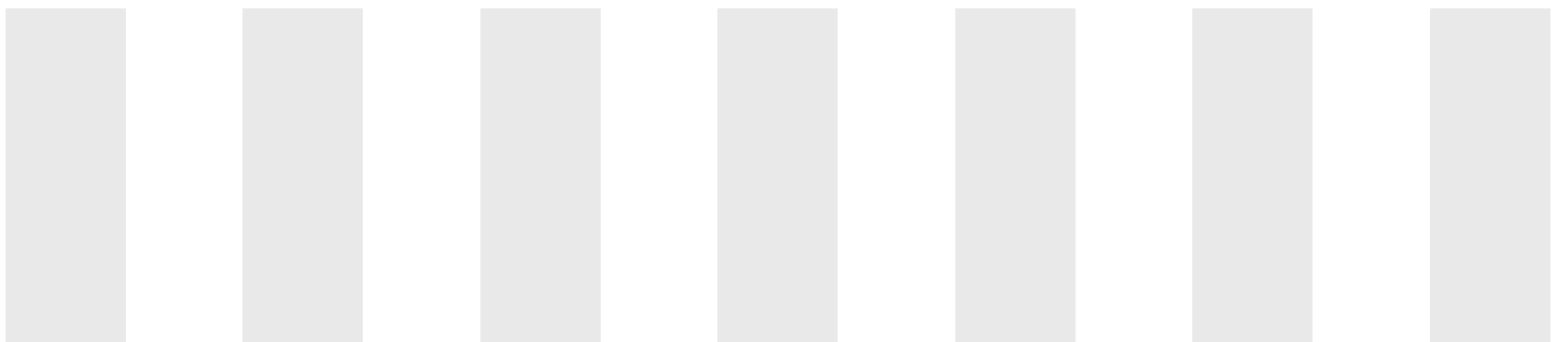

03

La collezione Vista si sviluppa e muove come linea di arredi per ufficio funzionale e leggera, espressione di un design che sottolinea e combina essenzialità e gradevolezza. Vista nasce e si forma nella volontà precisa di stabilire un canone stilistico fermo ma versatile, in grado di aderire al diverso modo di lavorare, al ruolo e allo stile personale di chi abita l'ufficio. La molteplicità di configurazioni, le soluzioni per i diversi livelli tecnologici, i materiali, la qualità delle finiture e i colori sono parte di un progetto unico, un unico pensiero rivolto alla qualità della vita in ufficio, prima che alla semplice gestione dello spazio

The Vista collection has been developed as an office furniture line both functional and light, expression of a design that underlines and combines simplicity and pleasantness. The inspiring principle of the project Vista is born from the wish to define an encoded but complementary stylistic line capable to adapt itself to the different ways to work, to the role and the personal demands of people who spend their time in the office. The configuration choices, the solutions for the different technological levels, the materials, the finishes and the colours are not only a simple management of the space, but also a turned thought towards the quality of life in the office.

La colección Vista ha sido desarrollada como una línea de muebles para oficina funcionales y ligeros, la expresión de un diseño que destaca y combina simplicidad y simpatía. El principal inspirador del proyecto Vista nace del deseo de establecer un canon estilo firme pero versátil con líneas estilísticas capaces de adaptarse a las diferentes formas de trabajar, a la función y las exigencias personales de las personas que pasan su tiempo en la oficina. La configuraciones elegidas son las soluciones para diferentes niveles tecnológicos, los materiales, los acabados y los colores no sólo son un simple gestión del espacio, sino también un pensamiento hacia la calidad de vida en el entorno de la oficina.

La gamme Vista peut être définie comme une ligne d'aménagement de bureaux élégante et fonctionnelle et l'expression d'un design alliant simplicité et esthétique. Vista a été créé et développé avec la volonté de présenter un style unique et personnalisable capable de s'adapter aux besoins d'aménagements et aux demandes des utilisateurs. Les configurations multiples, les solutions techniques, les accessoires, les matériaux, les finitions et les coloris ont été créés et choisis dans le but unique de rendre la vie au bureau plus agréable et d'optimiser au maximum la gestion de l'espace.

При разработке коллекции «Vista» был сделан акцент на создание легкой и функциональной линии офисной мебели, как выражение дизайна, поддерживающего и сочетающего основательность и комфорт. «Vista» создавалась и формировалась с осознанным желанием следовать правилам стиля, жесткого и одновременно гибкого, способного при необходимости приспосабливаться к разным методам работы, придерживаясь персонального стиля и роли того кто «живет» в офисе. Многообразие конфигураций, решения для различных уровней технологии, материалы, качество фурнитуры и выбранные цвета являются частью единого проекта, обращенного не только на простое решение рабочего пространства, но и на улучшение качества жизни в офисе.

04

La scrivania singola “per se”. I principi estetici ispiratori prendono forma nella scrivania singola, la propria. Piani sottili per una solida struttura in metallo, la gradevolezza delle ante in tinta con i piani o l’originale caratterizzazione nel segno del colore. L’ospite a suo pieno agio con il mosty panel in posizione rientrata.

The single desk “just for yourself”. The inspiring aesthetical principles of Vista take evidence in the single desk, your desk. Light desktops assembled with strong metal structures, pleasant doors in shade with the desktops and the original colours that enable you to personalize your office furniture.

La mesa individual “por sí mismo”. Los principios estéticos inspiradores toman forma en el escritorio individual, tu escritorio. Tapas delgadas para una sólida estructura de metal, agradable puertas a la sombra con los escritorios y los colores originales que le permiten personalizar el mobiliario de oficina.

Le bureau individuel « pour soi-même ». Inspirations et esthétiques prennent forme dans le bureau individuel. La subtilité des plans travail associée à une structure métallique rigoureuse complétée par le charme des portes de la même teinte que le plateaux, caractérisent l’originalité sous le signe de la couleur.

Отдельный письменный стол. Эстетические принципы принимаются во внимание при определении формы отдельного письменного стола. Тонкая поверхность твердой металлической структуры, сочетание окрашенных фасадов с поверхностями проявляет оригинальный характер в цветовом выражении.









09





12

La postazione "front to front". Un metodo di lavoro reso più funzionale dalla ergonomia della sagoma del piano a favore dell'operatore, dalla struttura condivisa e dalla cassetiera complanare integrata. Il binario centrale permette di posizionare schermi e mensole per intercalare aree privacy e comuni.

The "front to front" composition. A more functional work concept is more functional thanks to the ergonomic outline of the desktop, the shared structure and the integrated chest of drawer. The central track allows to position screens and shelves to separate different areas.

La posición "frente a frente" . El más funcional concepto de trabajo es más operativo gracias a la ergonomía del escritorio, la estructura compartida y la integradas cajoneras. El carril central permite posicionar los separadores y estantes para separar las diferentes áreas.

Le poste « face à face ». Une position de travail plus fonctionnelle grâce à une ergonomie de plateau favorable à l'utilisateur, à la structure partagée et au caisson hauteur bureau placé en retour.

Позиция « друг против друга ». Благодаря эргонометрии этот метод работы делает более функциональным силуэт рабочего стола, совместной структуры и интегрированной компланарной кассетницы. Центральный портал позволяет размещать мониторы и полки для интеграции собственной зоны в общую.







15







19

20



Il lavoro comune. Condividere lo spazio e insieme collaborare per un lavoro comune dove ogni soluzione consente l'utilizzo pratico e funzionale delle attrezzature tecnologiche. Tramite la fascia di piano ribaltabile l'accesso alla canalizzazione centrale si fa agevole e immediata. I cavi trovano posto nel sandwich della gamba intermedia che li convoglia in continuità fino alla canalizzazione sottopiano. Il binario centrale permette di collocare schermi, porta monitor e lampade nella posizione ottimale, senza vincoli.

Working in team. The office becomes a place where the space is shared and people collaborate. The furniture solutions enable a practical and functional use of technological equipments. A practical and functional access to cables is given through the central reversible panel. The sandwich panel of the intermediary leg channel the cables up to the lower canalization. The central track allows placing screens, monitor stand arms and lamps in the best position without restrictions.

Trabajando en equipo. - La oficina se transforma en un lugar donde el espacio es compartido y la gente colabora. Las soluciones del mobiliario permiten un uso práctico y funcional de equipos tecnológicos. Un práctico sistema para acceder a los cables es hecho a través del panel central reversible. El panel sandwich de la pata intermedia lleva los cables arriba hacia la canalización más baja. El carril central permite colocar pantallas, monitores con brazos y lámparas en la mejor posición, sin limitaciones.

Le travail commun. Partager l'espace et collaborer pour un travail commun. Chaque solution permet une utilisation pratique des équipements techniques. Avec le top accés abattant sur toute la longueur du plateau, l'accès au système d'électrification devient facile et immédiat. Les câbles sont placés dans le « sandwich » du pied intermédiaire, et sont guidés jusqu'aux goulottes présentes sous les plateaux. Le rail central autorise la fixation des écrans de séparation, des bras support écrans et des lampes dans des positions optimales et indépendantes.

Совместная работа. Сотрудничать и разделять пространство при совместной работе, где каждое решение предполагает практичное и функциональное использование совместного технологического оборудования. С помощью откидной части рабочей поверхности подход к центральным каналам будет легким и быстрым. Провода находятся в специальной нише в посреднической ножке и направляются по каналу под рабочей поверхностью. Центральный портал позволяет разместить мониторы, подставки под монитор и настольные лампы в оптимальной позиции.





24

25

Lo spazio condiviso. Spetta al mobile di servizio su ruote, ad ante e cassetti, definire la propria autonomia lavorativa con funzionalità e distribuzione razionale dello spazio. I piani di lavoro affiancati sono sorretti dalla stessa gamba condivisa.

The shared space. The service unit on wheels with doors and drawers defines the individual working place for functionality and rational distribution of the space. The desktops are linked side by side and supported by an only shared leg.

El espacio compartido. Los muebles de servicio en ruedas con puertas y cajones define el espacio individual de trabajo para una funcionalidad y mejor distribución racional del espacio. Los escritorios están vinculados lado a lado y apoyados por un sólo compartida pata.

L'espace partagé. La desserte sur roulettes définit un espace de travail personnel en offrant une fonctionnalité importante. Les plateaux de travail juxtaposés sont soutenus par un même pied partagé.

Разделенное пространство. Служебный модуль на колесиках, с дверками или с ящиками, устанавливает границы собственной рабочей автономии, с функциональным и рациональным разделением рабочего пространства. Рабочие поверхности расположены рядом и поддерживаются одной и той же ножкой.

26





27





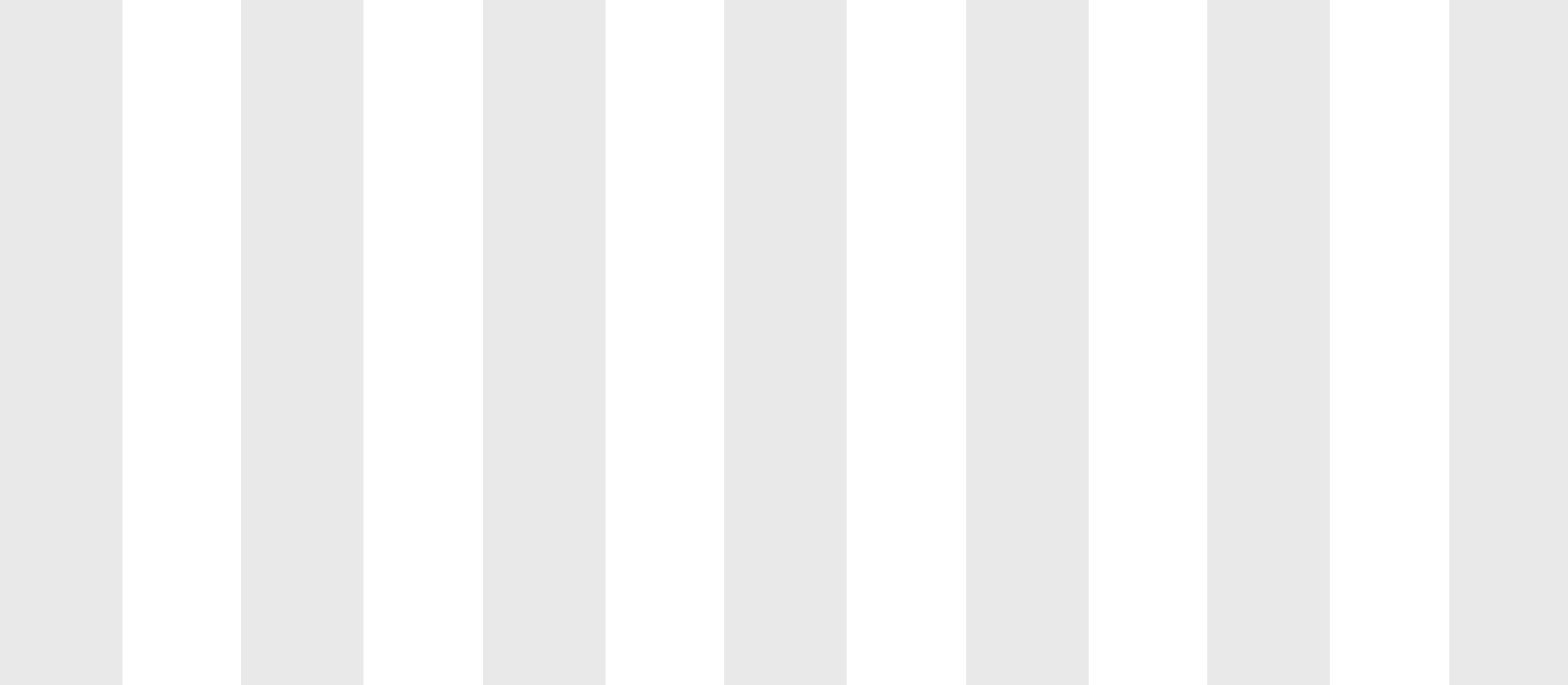

Il concetto di “clean desk”. Il piano di lavoro con il minimo indispensabile, una tendenza e un concetto rappresentativo di mansioni più intellettuali e creative. Il profilo di chiusura tra i piani rende unico lo spazio operativo e consente l'uscita dei cavi. Il mobile di servizio integrato con la struttura del tavolo contiene tutto il necessario a portata di mano.

The “clean desk” concept. The desktop has got the strictly necessary, as a clear sign of modern tendency where the office environment is mostly a place where intellectual and creative duties are predominant. The cable outlet enables the creation of a single working space and the coming out of the cables. The service unit assembled with the desk structure contains everything is necessary to work.

El concepto de “clean desk”. El plan de trabajo con el mínimo indispensable, una tendencia y un concepto representativo de tareas más intelectuales y creativas. El perfil de cierre entre las tapas hace único el espacio operativo y permite la salida de los cables. El mueble de servicio integrado con la estructura de la mesa contiene todo lo necesario al alcance de la mano.

Le concept de « clean desk ». Le plan de travail avec le strict minimum: une tendance et un concept représentatifs des fonctions intellectuelles et créatives. Le top accès entre plateaux pour une surface de travail unique et la sortie des câbles. La desserte intégrée à la structure du bureau permet d'avoir tout le nécessaire à portée de main.

Идея «clean desk». Рабочая поверхность с минимумом необходимого-тенденция и идея, решающая наиболее интеллектуальные и творческие задачи. Закрытый профиль между поверхностями составляет единое рабочее пространство и предполагает вывод проводов.



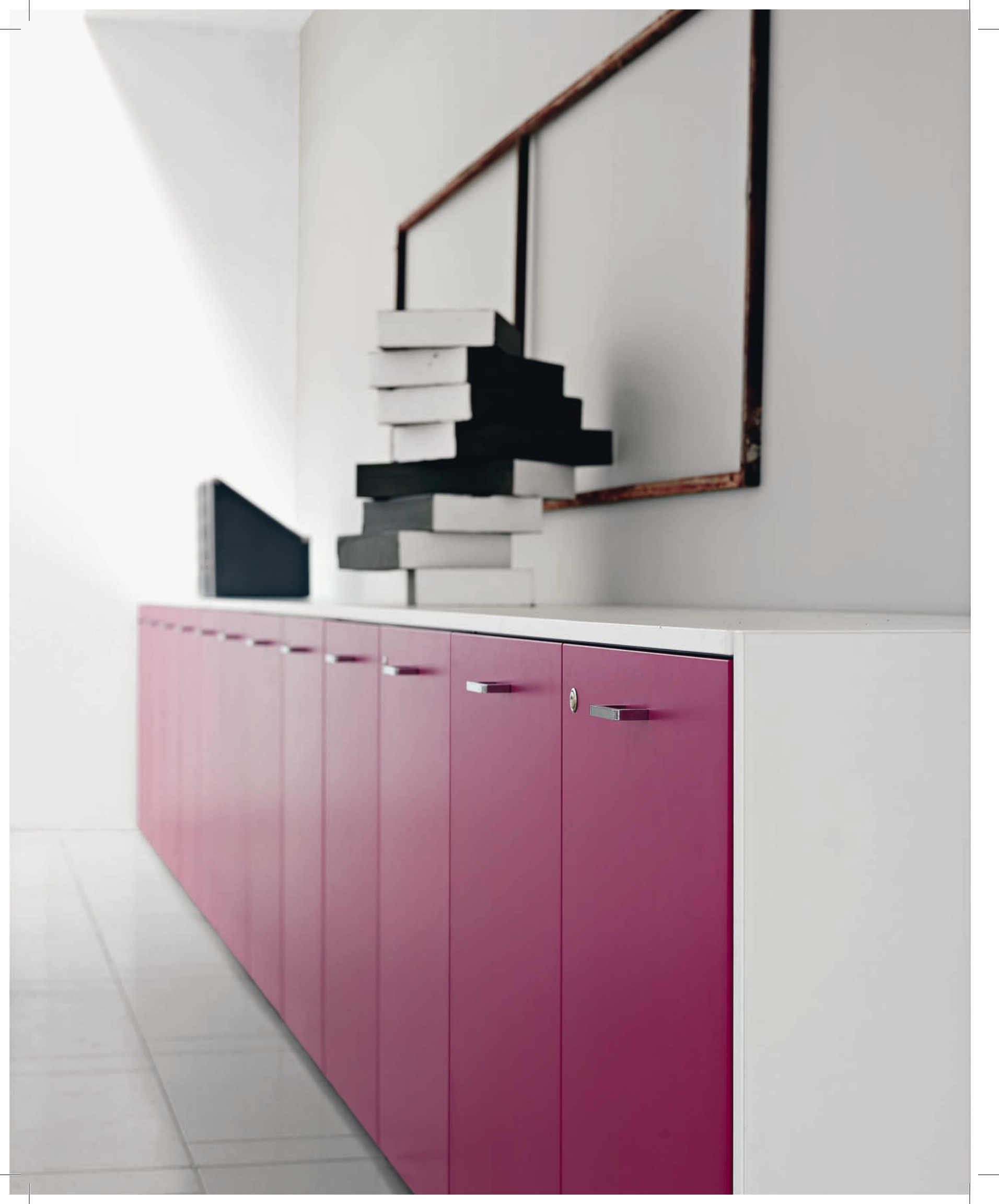

33

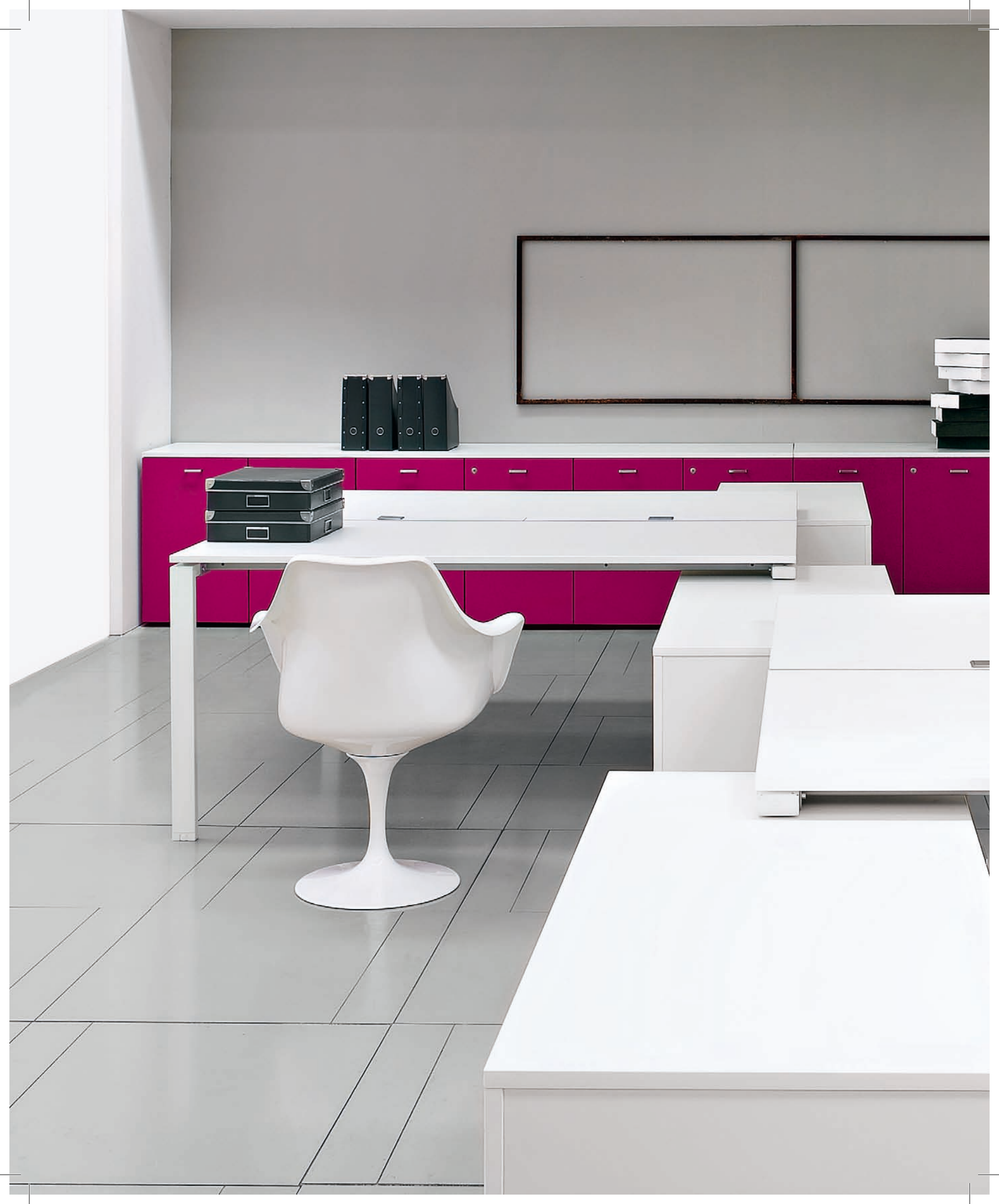



36







39

La configurazione a "darsena". Il posto di lavoro indipendente prende parte alla formazione di un complesso armonico, un approdo agevole e funzionale. La libreria non più sola e lontana ma di sostegno al tavolo, come spina dorsale per postazioni autosufficienti.

The "dock" shape. The independent working place is part of a harmonic complex, an easy and functional "docking". The "dock" shape. The independent working place is part of a harmonic complex, an easy and functional "docking".

La configuración "acoplamiento" El independiente puesto de trabajo es parte de un complejo armónico, un fácil y funcional "acoplamiento". El librero, soportando el escritorio y no más aislado, llega a ser la "columna vertebral" para los individuales puestos de trabajo.

La configuration « en EPI» . Le poste de travail indépendant s'intègre dans un complexe harmonieux, et présente un abord facile et fonctionnel. L'armoire n'est plus seule et lointaine mais soutien le plateau et devient l'épine dorsale des postes de travail.

Конфигурация «Гавань». Независимое рабочее место составляет часть в формировании гармоничного комплекса, как доступный и функциональный причал. Книжный шкаф уже не отдельный и далекий элемент, а поддержка стола и основа для самодостаточного рабочего места.

Il posto di lavoro condiviso. Condividere le mansioni e gli obiettivi delimitando il proprio spazio operativo in modo netto e definito. Per una ripartizione certa della postazione schermi per l'intera lunghezza del piano e integrati con le gambe. La struttura condivisa riduce il numero delle gambe, principio di valori economici ed estetici.

The shared job place. Sharing duties and goals maintaining the personal operational space in a clear way. Screens for the whole length of the desk fixed to the legs permit a clean division of the space. The shared working place reduces the number of legs, respecting economical and aesthetical values.

El puesto de trabajo compartido. Compartir funciones y objetivos para mantener el espacio del personal operativo en forma clara y definida. Pantallas para toda la longitud del escritorio fijo en las patas permiten una limpia división del espacio. La estructura compartida reduce el número de patas, reduce el valor económico y le da valor estético.

Le poste de travail partagé. Partager les tâches et les objectifs tout en conservant pour chacun un espace de travail personnel. Les écrans de séparation sur toute la longueur définissent les espaces et sont fixés sur les piètements. La structure partagée en réduisant le nombre de pieds améliore l'esthétique ainsi que la fonctionnalité et préserve les principes économiques.

Разделенное рабочее пространство. Распределение обязанностей и объективов решительно ограничивает собственное рабочее пространство. Для точного распределения рабочего места имеются интегрированные с ножками перегородки по всей длине рабочей поверхности. Соединенная структура снижает количество ножек, что подтверждает принцип эстетической и экономической важности.

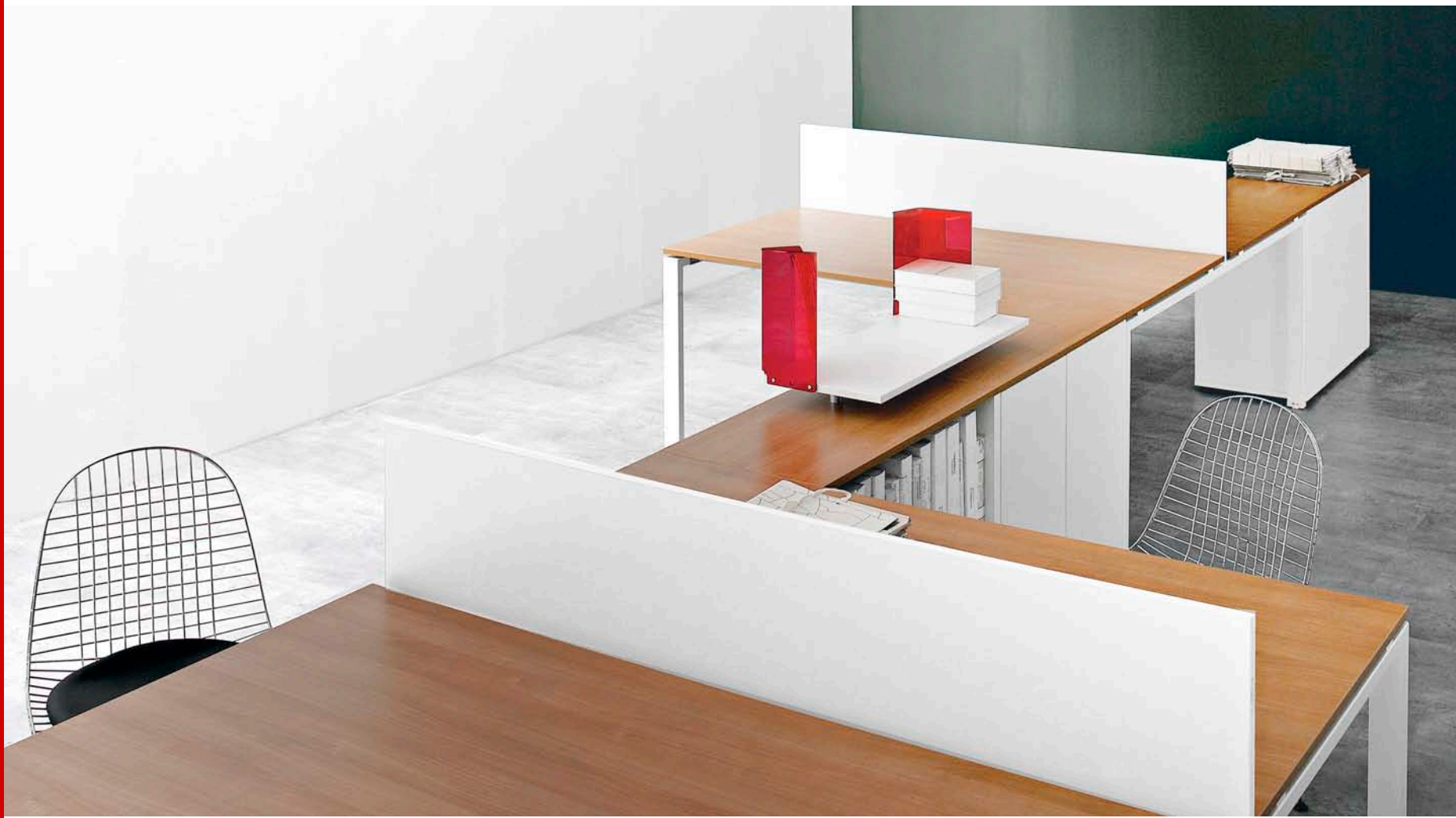





44





47

Le librerie integrate. La libertà progettuale trova sfogo con il sistema di librerie integrate, aggregazione di elementi per postazioni singole o contrapposte, layout dinamici per molteplici soluzioni. La libreria a giorno e con ante, integrata con la struttura del tavolo, per contenere e dividere.

Integrated bookcases. The freedom to personalize your plans enables to create integrated bookcases, assembled elements for single or face to face workplaces, dynamics layouts for different solutions. The bookcase, with doors or without them, assembled with the desk structure, can be used for its normal purpose or as a way to divide space.

Libreros integrados. La libertad para personalizar sus planes permite crear integrados libreros, montados elementos para los lugares de trabajo individuales ó cara a cara, la dinámica layouts para soluciones diferentes. El librero, con ó sin puertas, montado con la estructura del escritorio, puede ser utilizado para su propósito normal o como una manera para dividir el espacio.

Les armoires intégrées. La liberté d'aménagement s'exprime au travers d'un système d'armoires intégrées, union des éléments pour postes individuels ou doubles. Ce principe favorise les implantations dynamiques avec des solutions multiples. L'armoire ouverte ou avec portes, intégrée à la structure du bureau, fait fonction de rangement et de séparation.

Интегрированные книжные шкафы. Проектная свобода находит выход в системе интегрированных книжных шкафов, совокупности элементов для отдельных и соединенных рабочих мест, динамическая схема для многочисленных вариантов. Книжные шкафы, открытые или с дверками, соединяющие или разделяющие интегрированы со структурой письменного стола.



48









52

L'isola di lavoro. Indipendente e autonoma rispetto a tutto il resto, tendenza culturale delle nuove attività che sviluppano obiettivi con la collaborazione e il lavoro di gruppo. Il contenitore laterale portante, a giorno, con anta o cassetti è sormontato dal sopralzo a giorno.

Working isle. Independent from the rest, synonymous of a cultural tendency where taking decisions is mainly the result of a "team work". The side structural bookcase, with door, open or with drawers, can be used as support for an upper bookcase.

Isla de trabajo. Independiente y autónoma frente a todo el resto, tendencia cultural de las nuevas actividades que desarrollan objetivos con la colaboración y el trabajo de grupo. El contenedor lateral portante, con puerta o cajones es rematado y puede usarse como soporte para una librería superior.

L'îlot de travail. Indépendant et autonome par rapport à tout le reste, Il représente la tendance culturelle des nouvelles méthodes de travail pour développer et améliorer la coopération et le travail d'équipe. Meuble latéral portant, ouvert, avec portes ou tiroirs, élément de base pour le sur-meuble ouvert.

Рабочий остров. Независимый и автономный по отношению ко всему остальному, культурная тенденция нового вида деятельности, что развивает объективы сотрудничества и работы в группе. Несущий боковой контейнер, открытый, с дверками или с кассетницами подчеркивает открытую надставку.

53

54

55





58

La distinzione del vetro. Il piano scrivania e appendice in vetro laccato rosso amaranzo come espressione cromatica del gusto esclusivo e particolarmente raffinato.

Il modulo pensile a giorno, o con anta, personalizza la parete assecondando illimitate fantasie progettuali.

A refined glass. The lacquered red glass desk and the extension are a chromatic expression of personal taste. The wall cabinet, both open or not, enables your imagination to personalize the walls.

Un refinado cristal. El escritorio de tapa de cristal lacado en rojo y la extensión son una expresión cromática de un test personal. Los módulos vitrina colgados, abiertos ó no, permiten a tu imaginación personalizar las paredes.

La distinction du verre. Les plans de travail en verre laqué rouge amaranthe sont l'expression chromatique de l'exclusivité et du raffinement. Les modules suspendus ouverts ou avec portes habillent les murs en favorisant une multitudes de fantaisies.

Особенности стекла. Поверхность рабочего стола и приставки из лакированного стекла цвета красный амарантовый как выражение эксклюзивного и рафинированного вкуса. Навесной модуль, открытый или с дверками, индивидуализирует стену, следуя неограниченным проектам фантазиям.





60

61



Le aree direzionali. Le esigenze del management contemporaneo definite in aree distinte per utilizzo e per il loro valore d'uso. La spaziosa scrivania di 200 cm. dispone del funzionale mobile di servizio su ruote. Per accogliere, parlare, discutere e comunicare un tavolo riunioni informale ma elegante, integrato con lo stile circostante.

The directional areas. The demands of the contemporary management are defined in separate areas according to the different use and value. The spacious 200 cm desk is provided with a functional service unit on wheels. An informal but elegant meeting table, in line with the surrounding environment, is useful to welcome, speak and communicate.

Las zonas direccionales. Las exigencias de los directivos contemporáneos se definen en zonas separadas según el uso diferente y valor que les den. El espacioso escritorio de 200 cm es proporcionado con un funcional mueble de servicio con ruedas. Informal pero elegante mesa de reunión en línea con el entorno. Es usado para visitas, conferencias y comunicaciones.

Les zones directionnels. Le management contemporain nécessite des espaces confidentiels adaptés au us et coutumes de chacun. Le grand bureau de 200 cm et la desserte sur roulettes. Une table de réunion informelle et élégante pour accueillir, parler et communiquer.

Руководящая зона. Потребности современного менеджмента разграничивают пространство по значимости и назначению. Просторный письменный стол на 200 см располагает функциональным служебным модулем на колесиках.





64

La gradevole tranquillità. Il tono uniforme del bianco predispone ad affrontare con serena consapevolezza le quotidiane responsabilità del ruolo. La particolare gamba ad "anello" si coinvolge gradevolmente con le ante e il piano scrivania in vetro laccato bianco.

The pleasant calm. The uniform tone of the white colour induces to face the daily responsibilities of the role with calm. The particular "ring" leg pleasantly matches with the doors and the lacquered white glass desktop.

Agradable y tranquilo. El tono uniforme de color blanco induce a afrontar las responsabilidades cotidianas de la función con calma y tranquilidad. La particular pata "anillo" agradablemente coincide con las puertas y los lacados del vidrio blanco en el escritorio.

Une agréable tranquillité. L'uniformité du blanc permet d'affronter avec sérénité et quiétude les responsabilités quotidiennes. La simplicité du pied « anneau » s'harmonise agréablement aux portes et au plan du bureau en verre laqué blanc.

Приятное спокойствие. Ровный тон белого цвета предрасполагает к выполнению должностных обязанностей со спокойной уверенностью. Особенная кольцевая ножка приятно сочетается с фасадами и поверхностью лакированного белого стеклянного письменного стола.







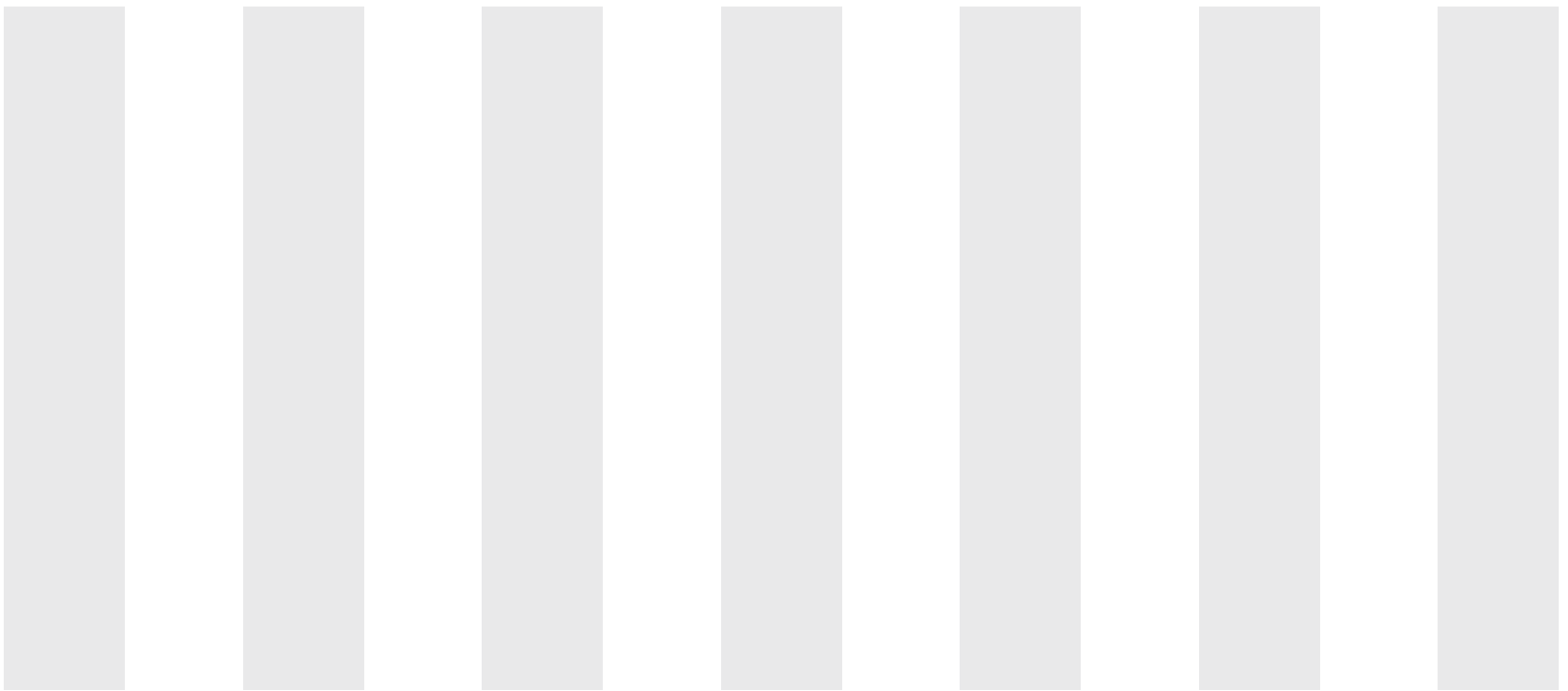

68







71

Il carattere forte e deciso. Il netto contrasto tra il bianco e il nero, tracce chiare di capacità decisionali senza sfumature. Le ante in laminato lucido ripetono i riflessi cromatici del piano in vetro laccato nero.

The strong and definite character. The clean contrast between white and black as a clear signal of decisional ability without tones. The glossy laminate doors repeat the chromatic reflexes of the lacquered black glass desktop.

El carácter fuerte y decidido. El contraste entre el blanco y el negro son huellas claras de capacidad decisoria sin matices. Las puertas laminadas brillantes repiten las características cromáticas de los reflejos del lacado cristal negro en la tapa del escritorio.

Un caractère fort et décidé. Le contraste entre le noir et le blanc, signe d'une capacité décisionnelle forte. Les portes en stratifié brillant soulignent les reflets du plan en verre laqué noir.

Сильный и решительный характер. Контраст между черным и белым подчеркивает способность принятия решений без колебаний. Фасады из глянцевого ламината повторяют хромированные отблески стеклянной поверхности лакированного черного стекла.

72



Lo spazio di incontri. Pensare, parlare e prendere decisioni, un tavolo modulare per forme e dimensioni, razionale e funzionale, per un pieno coinvolgimento di tutti i partecipanti. Le gambe intermedie in posizione rientrata liberano il perimetro da ogni ostacolo e il profilo di chiusura centrale consente l'uscita dei cavi sul piano.

The meeting spaces. A rational and functional modular table in different forms and dimensions, to think, speak and take decisions in order to involve all the participants. The intermediary legs in recess position allow to use the whole available space without obstacles and the central cable outlet enables the exit of the cables on the desktop.

Encuentro de espacios. Una racional, funcional y modular mesa en diferentes formas y dimensiones, para pensar, hablar y tomar decisiones con el fin de involucrar a todos los participantes. La pata intermedia en posición atrasada permite utilizar el conjunto espacio disponible sin obstáculos y la salida central de cable permite la salida de los cables en el escritorio.

L'espace de réunion. Penser, parler et prendre des décisions. Un plan modulaire avec des formes et des dimensions rationnelles et fonctionnelles, pour une pleine implication de tous les participants. Les pieds intermédiaires en retrait favorisent les mouvements latéraux. Le top accès central autorise la sortie des câbles sur le plateau.

Пространство для переговоров. Думать, обсуждать и принимать решения можно за модулируемым по форме и размерам столом, рациональным и функциональным, позволяющим принимать участие в переговорах всем присутствующим. Промежуточные ножки в углублении освобождают периметр от любых препятствий, закрытый центральный профиль дает возможность вывода проводов на рабочую поверхность.





Details

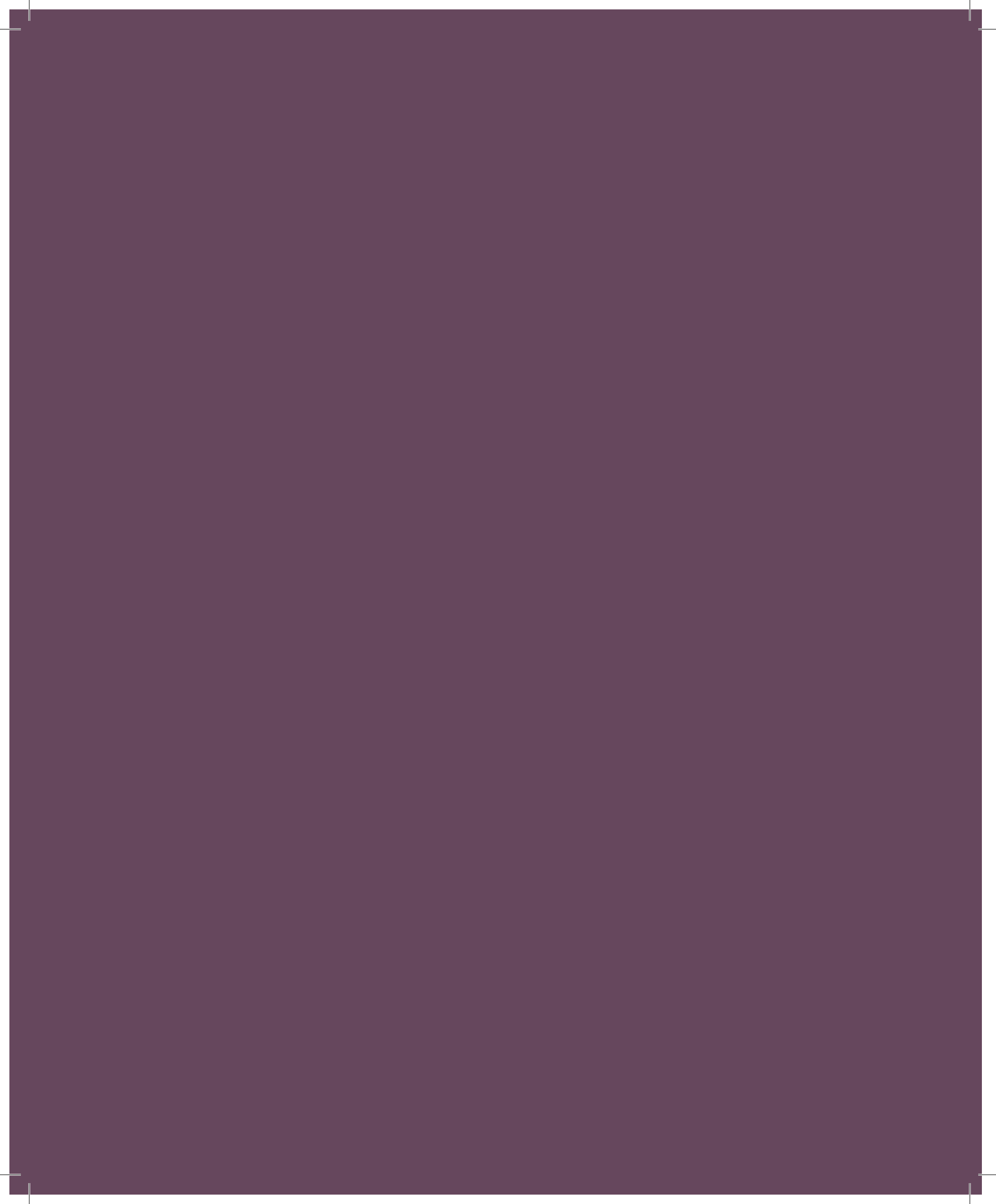



La linea Vista è stata curata anche nella funzionalità degli elementi apparentemente accessori.

Vista has also been redesigned in the accessories which are now more functional.

La linea Vista ha sido rediseñada con accesorios que son ahora más funcionales.

La gamme Vista, avec ses accessoires indispensables.

При создании линии «Vista» особое внимание уделялось функциональным особенностям аксессуаров.

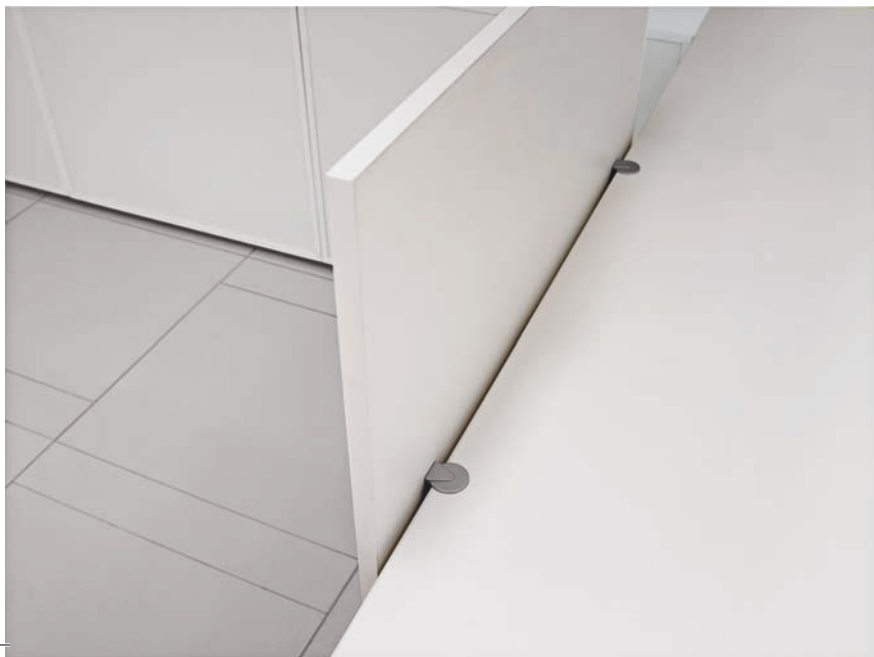

78



Schermi divisori, laterali e frontali, in melaminico e metacrilato, fissati alle gambe laterali o al binario centrale.

Dividing screens, side and frontal, in melamine and methacrylate, fixed to the side legs or to the central platform.

Las divisiones separadoras, lados y frontales, en melamina y metracrilato, fijadas a lado de la pata ó en el carril central.

Ecrans de séparations, latéraux et frontaux, en mélaminé et méthacrylate, fixés au pied latéraux ou au rail central.

Разделяемые перегородки боковые и фронтальные, из меламина и метакрилата, фиксированы к боковым ножкам или к центральному порталу.









Supporti per lampada e porta monitor.

Supports for the lamp and monitor stand arms.

Soportes para la lámpara y brazos para las pantallas.

Supports lampes et écrans.

Подставки для настольной лампы и для монитора





Porta-unità, vertebre snodabili, gamba intermedia con carter, canale porta cavi, ribaltina

Computer shelf, nylon wire vertebra, intermediary leg with carter, cable unit, bureau.

Plataforma para ordenador, alambre de nylon vértebra, pata intermedia con carter, unidad de cables.

Supports U.C., vertèbres articulées, pied intermédiaire avec carter, goulotte passage câbles, trappe accès.

Аксессуары, шарнирные позвонки, посредническая ножка с картером, канал для проводов и секретер.



83



Technical

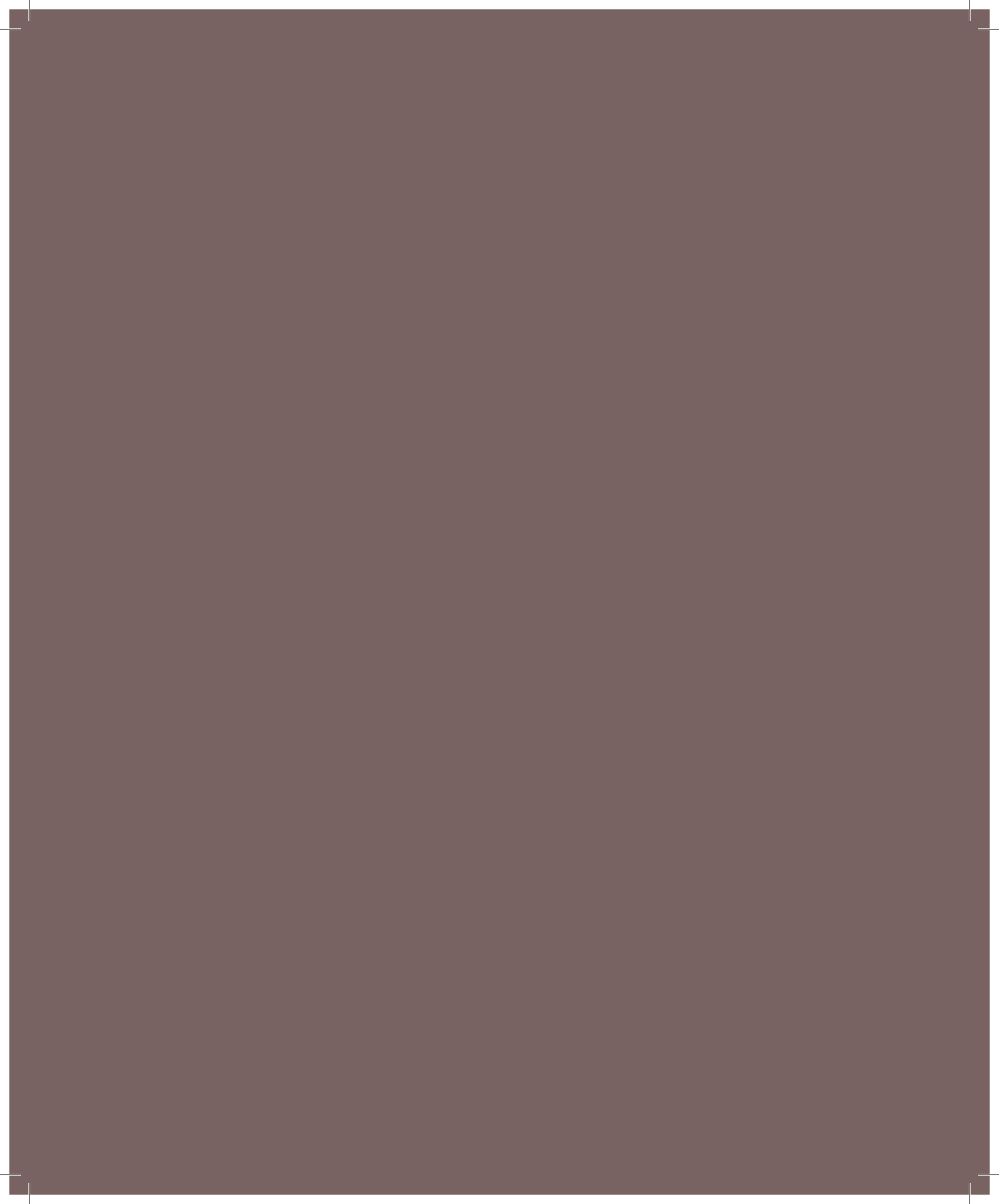

COLORI - COLORS - COLORES - COLORIS - ЦВЕТА

PIANI SCRIVANIA - DESKTOPS - ESCRITORIOS - PLANS DE TRAVAIL - ПОВЕРХНОСТЬ ПИСЬМЕННОГО СТОЛА

Melaminico - Melamine - Melamina - Melaminé - Меламин



Bianco White Blanco Blanc белый	Grigio Grey Gris Gris серый	Ciliegio Cherry Cerezo Cerisier вишня	Rovere chiaro Light oak Roble claro Chêne clair светлый дуб	Wengè Wengé Wengué Wengué венге	Acero Maple Erable Arce клен
---	---	---	---	---	--

Vetro verniciato - Varnished glass - Vidrio pintado Verre verni - Окрашенное стекло



Bianco White Blanco Blanc белый	Nero Black Negro Noir черный	Rosso Red Rojo Rouge красный
---	--	--

STRUTTURA METALLO - METAL STRUCTURE - ESTRUCTURA EN METAL - STRUCTURE MÉTAL - МЕТАЛЛИЧЕСКАЯ СТРУКТУРА

Gambe a "O" - "O" legs - Patas a "O" Pieds en « O » - Ножки «O»

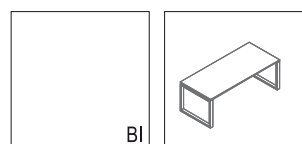

Bianco
White
Blanco
Blanc
белый

Gambe a ponte - Channel legs - Patas a puente Pieds « arche » - Ножки мостом

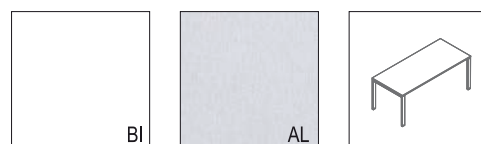

Bianco White Blanco Blanc белый	Alluminio Aluminum Aluminio Aluminium алюминий
---	--

Travi scrivania - Desk beams - Vigas para escritorio Poutres bureau - Перекладина для письменного стола

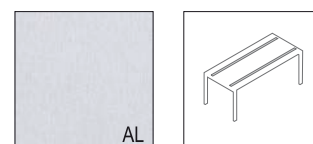

Alluminio
Aluminum
Aluminio
Aluminium
алюминий

Mobile di servizio - Service Cabinet - Mueble de servicio Meuble desserte - Служебный модуль

Cassa e ante contenitore H 72
H72 bookcase and doors
Caja y puertas contenedor H 72
Corps et porte caisson H.В
Каркас и дверки с контейнером



Bianco
White
Blanco
Blanc
белый

Cassettiere - Chest of drawers Cajoneras - Caissons - Подкатные тумбы

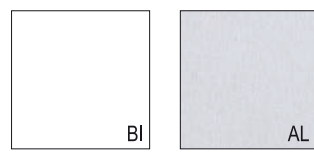

Bianco White Blanco Blanc белый	Alluminio Aluminum Aluminio Aluminium алюминий
---	--

Modesty panel - Panel voladizo - Vdf Ограничивающие панели

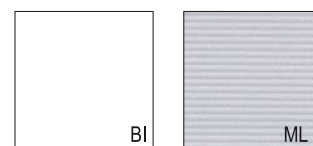

Bianco White Blanco Blanc белый	Millerighe Thin-striped Milrayas Mille-raies тысяча линий
---	---

Screen - Front Screens - Front Screens - Protecciones Frontales - Ecrans Frontal - Фронтальные Панели

Melaminico - Melamine - Melamina - Melaminé - Меламин

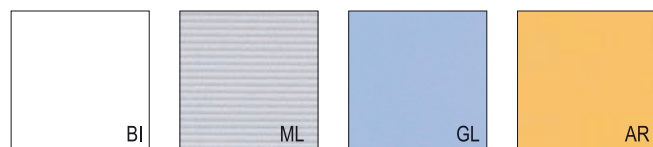

Bianco White Blanco Blanc белый	Millerighe Thin-striped Milrayas Mille-raies тысяча линий	Glicine Wisteria Glicina Glycine Глициния	Arancio Orange Naranja Orange Оранжевый
---	---	---	---

Metacrilato - Methacrylate - Metacrilado - Méthacrylate - Метакрилат



Bianco White Blanco Blanc белый	Satinato Satin Satinado Satiné сатиновый	Nero Black Negro Noir черный	Rosso Red Rojo Rouge красный	Viola Violet Violeta Violet лиловый	Blu Blue Azul Bleu синий
---	--	--	--	---	--------------------------------------

Cassa librerie – Open bookcases
Caja librerías - Corps armoires
Каркас книжного шкафа



Alluminio
Aluminum
Aluminio
Aluminium
алюминий

Fianchi finali per librerie – Bookcases side panels
Costados terminales para librerías - Côtés de finition armoires
Боковина конечная для книжного шкафа



Bianco
White
Blanco
Blanc
белый

Top per libreria – Top for bookcase – Tapa para librería
Top armoire - Top для книжного шкафа



Bianco
White
Blanco
Blanc
белый

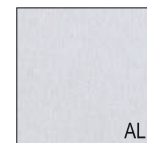

Alluminio
Aluminum
Aluminio
Aluminium
алюминий

ANTE LIBRERIA – BOOKCASE DOORS - PUERTAS LIBRERÍA - PORTES ARMOIRE - ДВЕРКИ КНИЖНОГО ШКАФА

Melaminico - Melaminé – Melamina – Melaminé - Меламин



Bianco
White
Blanco
Blanc
белый

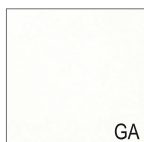

Grigio
Grey
Gris
Gris
серый



Ciliegio
Cherry
Cerezo
Cerisier
вишня



Rovere chiaro
Light oak
Roble claro
Chêne clair
светлый дуб

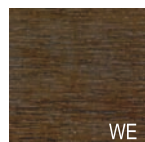

Wengè
Wengè
Wengué
Wengué
венге



Acero
Maple
Erable
Arce
клен

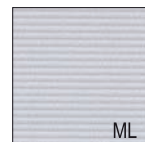

Millerighe
Thin-striped
Milrayas
Mille-raies
тысяча линий



Glicine
Wisteria
Glicina
Glycine
Глициния



Arancio
Orange
Naranja
Orange
Оранжевый

Laminato finitura lucida - Glossy finish laminate - Laminado en acabado brillo - Stratifié finition brillante - Ламинат в глянцевой отделке



Nero
Black
Negro
Noir
черный



Blu spazio
Space blue
Azul espacio
Bleu ciel
синий космос



Lavanda
Lavender
Lavanda
Lavande
лаванда



Verde foresta
Forest green
Verde bosque
Vert forêt
зеленый лес



Verde acido
Acid green
Verde acido
Vert acide
зеленое яблоко



Rosso oriente
Orient red
Rojo oriente
Rouge oriental
красный восточный



Ciclamino
Cyclamen
Cyclamen
Cyclamen
розово-лиловый



Giallo pulcino
Chic yellow
Amarillo pollito
Jaune poussin
желтый цыпленок

Laminato finitura opaca - Matt finish laminate - Matt finish laminate - Stratifié finition mate - Ламинат в матовой отделке

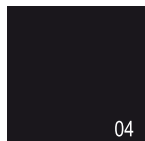

Nero
Black
Negro
Noir
черный



Blu spazio
Space blue
Azul espacio
Bleu ciel
синий космос

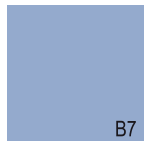

Lavanda
Lavender
Lavanda
Lavande
лаванда



Verde foresta
Forest green
Verde bosque
Vert forêt
зеленый лес



Verde acido
Acid green
Verde acido
Vert acide
зеленое яблоко



Rosso oriente
Orient red
Rojo oriente
Rouge oriental
красный восточный



Ciclamino
Cyclamen
Cyclamen
Cyclamen
розово-лиловый

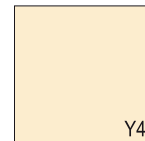

Giallo pulcino
Chic yellow
Amarillo pollito
Jaune poussin
желтый цыпленок

Vetro verniciato - Varnished glass - Vidrio pintado - Verre verni
Окрашенное стекло



Bianco
White
Blanco
Blanc
белый



Nero
Black
Negro
Noir
черный



Rosso
Red
Rojo
Rouge
красный



Vetro trasparente - Transparent glass - Vidrio transparente - Verre transparent
Стекло прозрачное

VISTA

Scrivanie direzionali - Executive desks - Mesas direccionales - Bureaux direction - Эксклюзивные письменные столы

Piani in vetro -Glass desktop -Planos en vidrio - Plans en verre - Стеклоянные столешницы Piani in legno - Wood desktop -Planos en madera -Plans en bois - Деревянные столешницы

L. x P. 80 x H.72

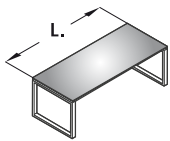

L. 200 - 180 - 160

L. x P. 180 x H.72

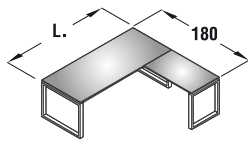

L. 200 - 180 - 160

L. x P. 190 x H.72

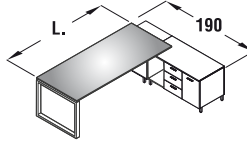

L. 200 - 180 - 160

L. x P. 80 x H.72

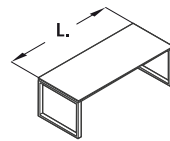

L. 200 - 180 - 160

L. x P. 180 x H.72

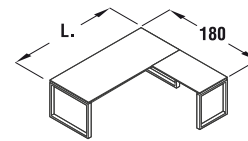

L. 200 - 180 - 160

L. x P. 190 x H.72

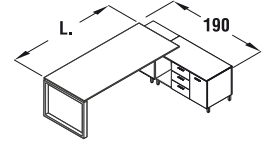

L. 200 - 180 - 160

Scrivanie singole - Individual writing desks - Escritorios individuales - Bureaux individuels - Отдельные письменные столы

Piano in vetro -Glass desktop
Planos en vidrio - Plans en verre
Стеклоянные столешницы

L. x P. 80 x H.72

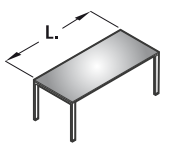

L. 200 - 180 - 160

Piani in legno - Wood desktop - Planos en madera
Plans en bois - Деревянные столешницы

L. x P. 80 x H.72

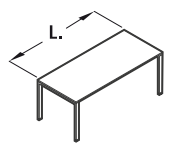

L. 200 - 180 - 160 - 140 - 120 - 100 - 80

L. x P. 60 x H.72

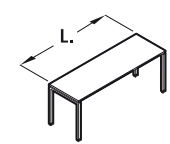

L. 200 - 180 - 160 - 140 - 120 - 100 - 80

Appendici complanari
Retoursextensions
Extensiones complanares
Retours
Приставки соединяющие
L. x P. 60 x H.72

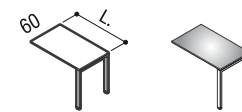

L. 100 - 80

L. 100

Modesty panel - Panel voladizo
Vdf - Ограничивающие панели

L. x H.32 x P. 1,8

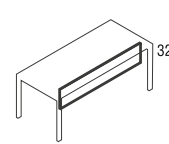

L. 85 - 105 - 125 - 145 - 165 - 185

Workstation

Dx - Right - Derecho - Droit - Правый
Sx - Left - Izquierdo - Gauche - Левый

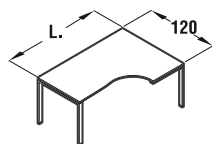

DX

L. 180 - 160

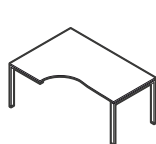

SX

L. 180 - 160

Scrivanie contrapposte - Double desks - Escritorios opuestos - Bureaux doubles - Противоположенные письменные столы

Scrivanie con piani in legno p. 166
Wooden top desks cm 166 d.
Escritorios plano madera p166
bureaux plan melamine p166
столы с деревянной поверхностью
p.166

L. x P. 166 x H.72

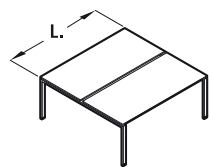

L. 200 - 180 - 160 - 140 - 120

Scrivanie con piani in legno p. 126
Wooden top desks cm 126 d.
Escritorios plano madera p126
Bureaux plan melamine p126
столы с деревянной поверхностью
p.126

L. x P. 126 x H.72

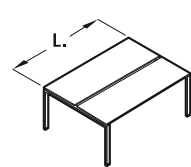

L. 200 - 180 - 160 - 140 - 120

Con fasce centrali ribaltabili
With central reversible panel
Scon paneles centrales volcables
Avec bandes centrales abattantes
Центральной опрокидывающейся
панелью

L. x P. 166 x H.72

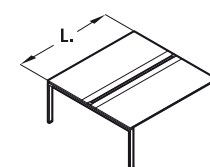

L. 200 - 180 - 160 - 140 - 120

Tavoli Riunioni - Meeting room tables- Mesas de reunión - Tables réunion - Столы заседаний

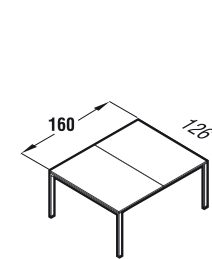

L. 160

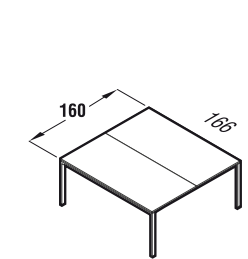

L. 160

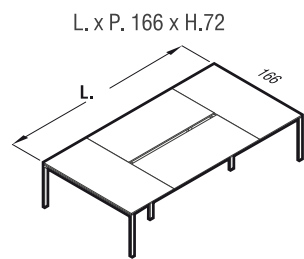

L. x P. 166 x H.72

L. 240 - 260 - 280 - 300 - 320 - 340 - 360

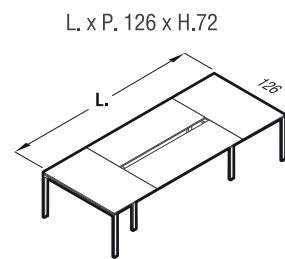

L. x P. 126 x H.72

L. 240 - 260 - 280 - 300 - 320 - 340 - 360

Scrivanie doppie
profilo di chiusura
Top accès

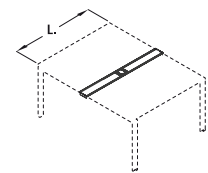

L. 60 - 80 - 100

Screens - Front screens - Protecciones frontales - Ecrans frontal - Фронтальные панели

L. x H. 44,7 x P. 1,8

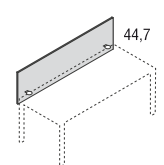

L. 80 - 100 - 120 - 140 - 160 - 180 - 200

L. x H.32 x P. 1,8

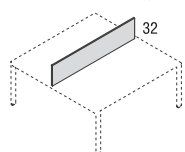

L. 79 - 99 - 119 - 139 - 159 - 179 - 199

Screen laterale melaminico - Side screens
Protecciones laterales- Ecrans lateraux
Боковые панели



L. x H. 29,2 x P. 1,8

L. 60 - 80

Coppia morsetti per schermi
Jeu de pinces pour ecrans

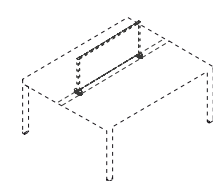

Elementi e accessori aggregabili al binario - Elements and accessories to be combined with the rail - Elementos y accesorios combinables con el carril
 Elements and accessories to be combined with the rail - Элементы и аксессуары присоединяемые к полозьям

Binario - Rail - Carril - Rail
 Полозья

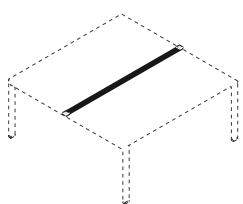

L. 200 - 180 - 160 - 140 - 120

2
 Leggio in metacrilato
 Methacrylate bookstand
 Atril en metacrilato
 Trieur en méthacrylate
 Метакрилатовая подставка для книг

1
 Screen in metacrilato
 Methacrylate screen
 Pantalla en metacrilato
 Ecran en méthacrylate
 Метакрилатовая заслонка

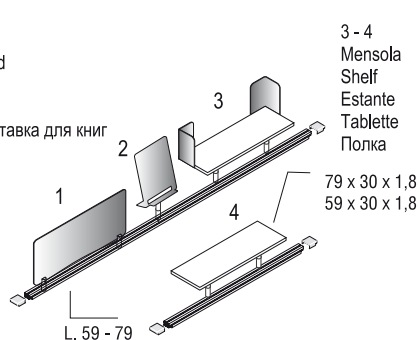

3-4
 Mensola
 Shelf
 Estante
 Tablette
 Полка

79 x 30 x 1,8
 59 x 30 x 1,8

L. 59 - 79

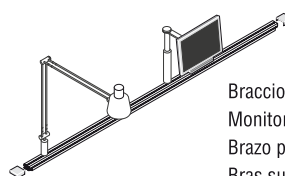

Braccio porta monitor
 Monitor stand arm
 Brazo para pantalla
 Bras support écran
 Подставка для монитора

Lampada da tavolo
 Table lamp
 Lámpara para mesa
 Lampe de table
 Настольная лампа

Screen - Frontal screen
 Pantalla frontal - Ecran
 Заслонка

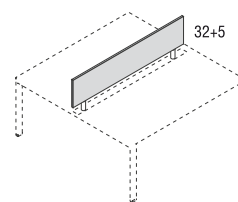

32+5

L. 79 - 99 - 119 - 139 - 159 - 179 - 199

Mobile di servizio con piedini

Service cabinet with legs
 Mueble de servicio con patas
 Meuble desserte sur patins
 Рабочий модуль на ножках



L.120 x P.54 x 67,8 H.



DX



SX



L.120 x P.54 x 62 H.

Mobile di servizio su ruote

Service cabinet
 Mueble de servicio
 Meuble de service
 Сервисные тумбы

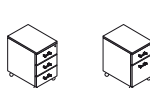

L.42 x P. 56 x 60 H

Cassettiere su ruote

Chest of drawers on castors
 Cajoneras con ruedas
 Caissons mobiles
 Подкатные тумбы

Contentori aggregabili alle scrivanie - Open units to be combined with desks - Cajoneras combinables con escritorios - Armoires support et agrégation bureaux

Контейнеры присоединяемые к письменным столам

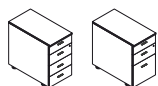

L: 42 x P. 80 x 72 H

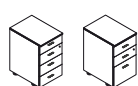

L: 42 x P.60 x 72 H

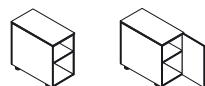

L. 42 x P.80 x 72 H

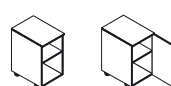

L.42 x P. 60 x 72 H

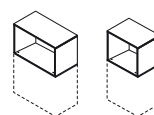

L.80 - 60 x P.42x H. 39,6

H. 72 x L.60 - 80 x P.42

H. 109,8 x L.60 - 80 x P.42

H. 140,2 x L.60 - 80 x P.42



L.60



L.80

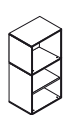

L.60

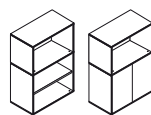

L.80



L.60



L.80

Elektrificazione e canalizzazioni - Electrification and canalizations - Electrificación y canalizaciones - Electrification et passage des câbles - Электрификация и системы коммуникаций

Pannelli per canalizzazione gamba intermedia 166-126
 Panels for intermedial leg's electrification 166-126
 Panelse para canalizaciones pata intermedia 166-126
 Panneaux pour électrification pied intermédiaire 166-126
 Панели для установки посреднической ножки 166-126

Tappo passacavo
 Obturateur passe-cable
 Заглушка для отверстия

Vertebra
 Vertebre
 Позвонки

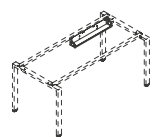

64.6 x 9 x 9h

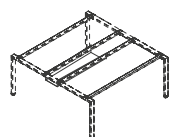

84 x 24 x 11h
 64 x 24 x 11h

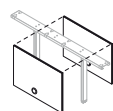

L.80 x 9.6

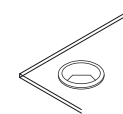

Ø8



72 H

Braccio portamonitor con morsetto
 Monitor stand arm with clamp
 Brazo para la pantalla
 Bras support écran avec pince
 Подставка для монитора с зажимом

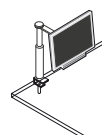

Lampada da tavolo con morsetto
 Table lamp with clamp
 Lámpara para mesa
 Lampe de table avec pince
 Настольная лампа с зажимом

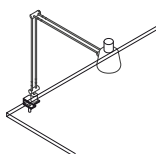

Porta CPU in lamiera
 Support U.C metal
 Металлический контейнер
 для процессора

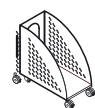

27 x 52 x 54h

Porta CPU sospeso - CPU suspended holder
 Porta CPU suspendido - Support U.C. suspendu
 Подвешенная подставка для компьютера.

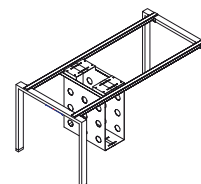

Librerie a giorno - Open bookcases - Librerías abiertas - Armoires ouvertes - Открытые книжные шкафы

Librerie ante vetro con telaio alluminio - Aluminium frame glass doors bookcases
 Librerías y puertas en vidrio con marco en aluminio - Armoires portes en verre cadre alu
 Книжные шкафы со стеклянными дверками и рамкой из алюминия

H. 69,8

H. 133,6

H. 201,6

H. 133,6

H. 201,6

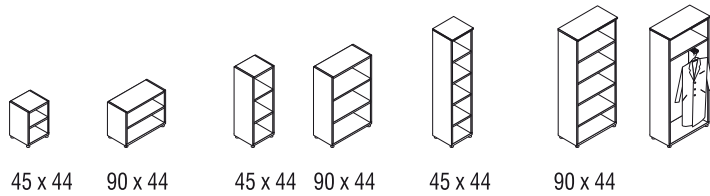

Librerie ante e frontali legno - Wooden frontals and doors bookcases - Librerías puertas y frentes en madera - Armoires portes et facades melamines - Книжные шкафы с деревянными дверками

H. 69,8

H. 133,6

H. 201,6

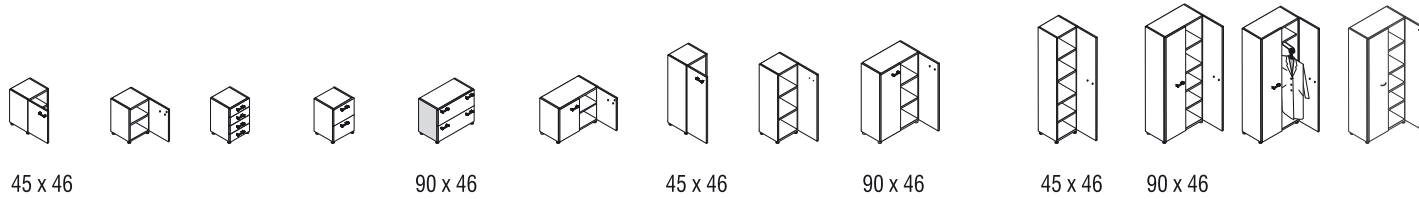

Top per librerie - Bookcase tops - Encimeras para librerías
 Top finitions armoires -Топ для книжных шкафов

Fianchi finali - End side panels
 Costados terminales - Côtés de finition
 Финальные боковины

Contenitore a giorno - Open bookcase
 Libreria abierta - Armoire ouverte
 Открытые контейнеры

Pensile a giorno - Open wall cabinet
 Mueble aéreo abierto
 Meuble suspendu ouvert
 Открытые навесные шкафы

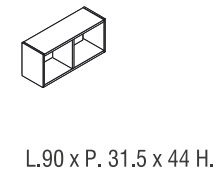
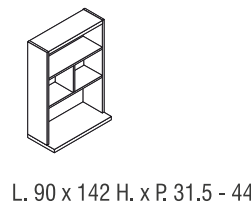
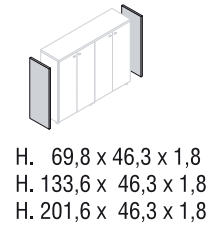
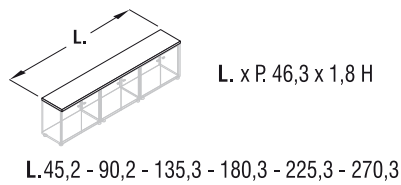

Esempi di aggregazione - Compositions - Ejemplos de agregacion - Propositions de compositions - Примеры соединений

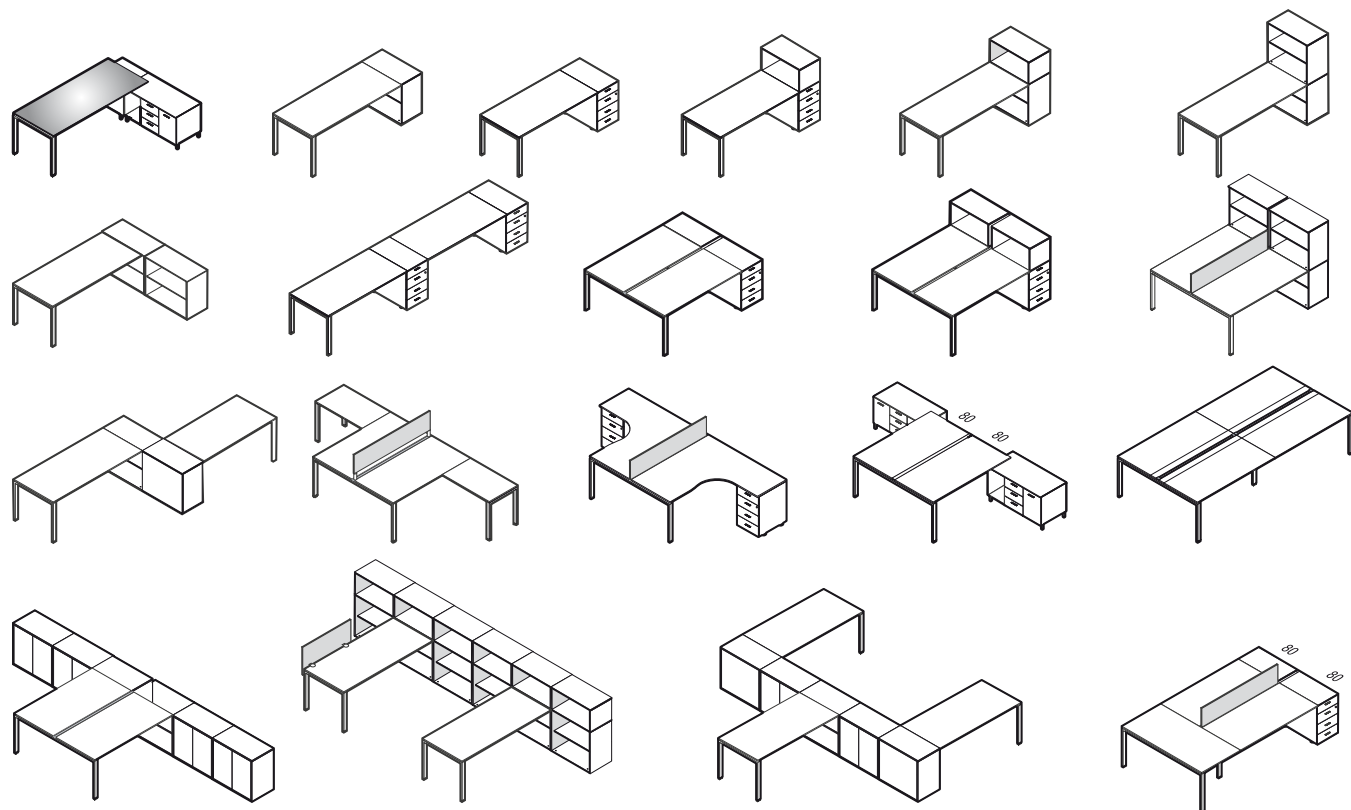

DESIGN:

Ufficio tecnico Newform Ufficio

GRAFICA E STYLING:

Kemistry of Style

PHOTO:

Walter Gumiero

FOTOLITO E STAMPA:

Tecnostampa - LORETO