

RECEPTION



Il sistema modulare "Reception" , destinato a organizzare le aree di ricezione in modo aperto e senza le barriere e i limiti di strutture chiuse , è il primo punto di collegamento all'ambiente di lavoro interno ed esterno .

The "Reception" modular system is intended for the arrangement of reception areas in a open way and without the barriers and limits typical of indoor structures. It's the first link between indoor and outdoor work environment.

"Reception" est un système modulaire qui permet de créer des espaces de réception aérés et ouverts , véritables liens entre l'extérieur et l'intérieur.

El sistema Modular de "RECEPCION", destinado a organizar areas de recepcion en forma abierta sin barreras y limites de estructuras cerradas , es el primer punto que colega el ambiente de trabajo tanto interno como externo.

Модульная система "Reception" предназначена для организации открытой и доступной приемной, т.е. без барьеров и закрытых элементов, что в первую очередь обеспечит единство внутреннего и внешнего рабочего пространства.

Vetro & Legno

Il sistema è composto da pannelli frontali in legno curvilinei e lineari, con profili decorativi in alluminio sul fronte e mensole in vetro o legno collegati tra loro da un supporto in tubolare di acciaio. I piani di lavoro sono sostenuti da agili gambe in tubolare conificato e fianchi finali portanti caratterizzati da un design dinamico.

Glass and Wood

The system is made of frontal wooden panels, curvilinear and linear shaped, enriched with front profiles decorated in aluminum and with glass or wood shelves connected among them by a steel tubular support. The worktops are supported by tubular cone-shaped legs and bearing sides characterized by a dynamic design.

Verre et bois

Le système est composé de panneaux frontaux en bois curvilignes et linéaires avec des profils décorés en aluminium sur le devant et consoles en verre ou en bois reliés par un support en tubulaire d'acier. Les plans de travail sont soutenus par des jambes en tubulaire en forme de cône et les côtes portants sont caractérisés par un design dynamique.

Vidrio y madera

El sistema está formado por paneles frontales en maderas con formas curvilineas y rectas decoradas con perfil de aluminio, y tapas de vidrio o maderas conectadas por un soporte tubular de acero. Las superficies de trabajo se sujetan con bases de tubo en forma conica, caracterizados por un diseño dinámico.



Стекло и Дерево

система собрана из деревянных фронтальных панелей с декоративными профилями из алюминия спереди и стеклянных или деревянных полок-мэнсол, которые соединены между собой цилиндрическим стальным креплением. Столешницы опираются на полые ножки конической формы и на завершающие несущие боковины динамического дизайна.



Le mensole in vetro temprate sorrette da sostegni in metallo a crociera si fondono con eleganza e praticità nella costituzione di un ambiente innovativo .

The tempered glass shelves supported by steel cross braces merge with elegance and practice obtaining an innovative environment

Les consoles en verre trempé contribuent à la création d'une ambiance innovante et élégante.

Los estantes de vidrio de material acidado templado son sostenidos de un accesorio en metal cruzado y unendose con practicidad y elegancia constituyen un ambiente innovativo.



Полка стойки сделана из травленного закаленного стекла.
Она так изящно и легко крепится на металлической крестовине, что в результате образуется некая новая среда.



Con un eguale numero di elementi strutturali è possibile ottenere forme e soluzioni diverse .

Avec le même nombre d'éléments, il est possible de créer des formes et des solutions différentes.

Es posible obtener formas y soluciones diferentes con un número igual de elementos estructurales.

Several shapes and solutions can be obtained using the same number of structural elements

Mit der gleichen, strukturellen Elementen nummer sind verschiedene Formen und Lösungen erhältlich.

Из одного набора элементов можно построить разные композиции.

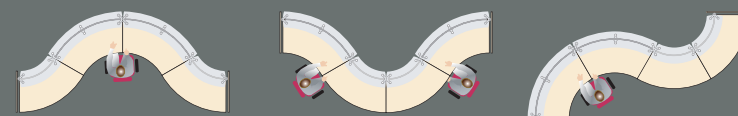
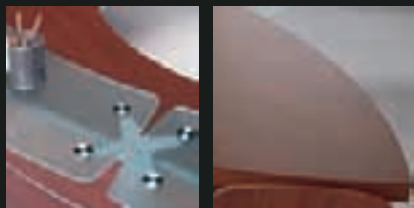

La linearità dello stile delinea uno spazio innovativo essenziale nelle linee e completo nelle funzioni .

The linearity of the style outlines an innovative and fully functional space with essential lines

Des formes pures dessinent un espace à la fois moderne et fonctionnel.

La linealidad en el estilo ofrece un espacio innovativo, esencial en las líneas y completo en sus funciones.

Линейность стиля подчеркивает новаторское пространство существенное в линиях, совершенное в функциях.





CON PANNELLI FRONTALI IN LEGNO WOODEN FRONTAL PANEL PANNEAUX FRONTAUX EN BOIS

VETRO - GLASS - VERRE

LEGNO - WOOD - BOIS

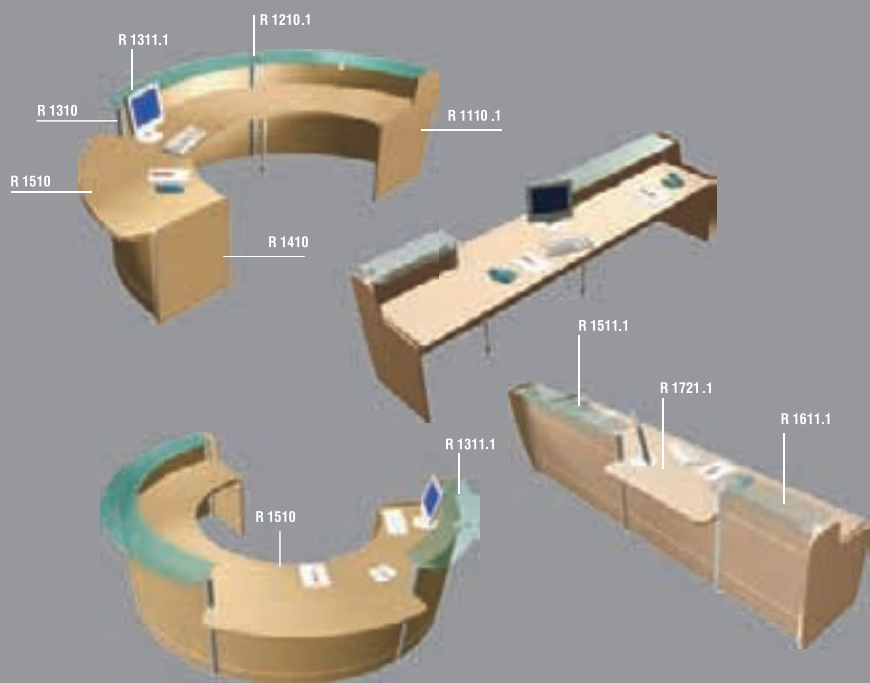
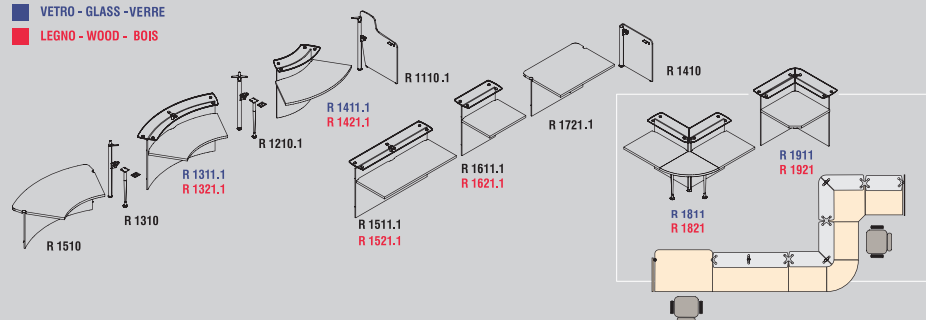

RECEPTION



METALLO

Vetro & Acciaio

Il sistema è composto da montanti in tubolare di acciaio integrati da pannelli frontali in lamiera verniciati in alluminio gofrato .

Piani di lavoro curvilinei sostenuti da agili gambe in tubolare conificato dal design dinamico e regolabili in altezza per mezzo di un piedino a forma di disco.

Glass, wood and steel

The system is composed of tubular steel mountings integrated with front panels painted with crinle finish aluminium and curvilinear work tops supported by agile legs made of dynamic design cone shaped tubular, height adjustable through a disc shape foot.

Verre, Bois et acier

La structure est constituée de panneaux en aluminium brossé soutenus par des tubes en acier. Les plans de travail courbes reposent sur des plements métalliques élégants.

Vidrio, madera y acero

Este sistema esta compuesto de bastidores tubulares de acero , integrados de paneles frontales, enchapados, vernizados en aluminio gofrado .

Las superficies de trabajo curvilineas son sostenidas de agiles patas tubulares conificadas con un diseño muy dinamico y regulables en altura gracias a un pies en forma de disco.

Стекло, Дерево и Сталь

Система состоит из несущих труб и передней металлической панели, окрашенной под гофрированный алюминий.

Криволинейные столешницы крепятся на конических изогнутых трубках с регулируемой по высоте ножкой в форме диска.









CON PANNELLI FRONTALI IN METALLO METAL FRONTAL PANEL PANNEAUX FRONTAUX EN METAL

■ VETRO - GLASS - VERRE
■ LEGNO - WOOD - BOIS

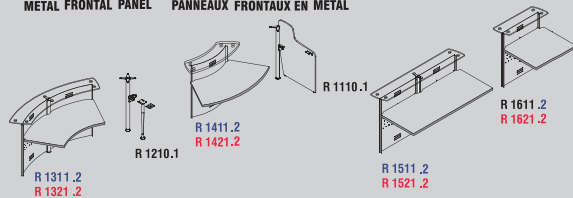

Colore & Forma

Le due versioni di Reception in legno e metallo vengono proposte per le parti costituite da materiale ligneo con tre diverse finiture Acero , Wengè e Melo .

Colour and shape

Two Reception versions are proposed, in wood and metal. Wooden elements are available in three different finishes : Maple, Wengè and Apple.

Couleur et forme

les deux versions des Reception en bois et en métal sont proposées pour les parties constituées de matériel e bois avec trois différentes finitions : Erable, Wengè et Pommier.

Color y forma

Son posibles dos versiones de Reception : en madera y en metal. Los elementos en madera estan disponibles en 3 acabados Arce, Wengè y Manzano.

Цвет и Форма

две версии Reception: в дереве и металле предлагаются для частей сделанных из дерева с тремя разными отделками под Клен, Wengè, Яблоня.



Wengè



Acero Maple Erable Arce клен



Melo Apple Pommier Manzano яблоня