



sedia@sedia.com.cy www.sedia.com.cy

Shop1:
6, Charilaou Trikoupi
P.O.Box 61387
8133, Paphos - Cyprus
Mob: (+357) 99647447
Tel: (+357) 26811990
Fax: (+357) 26967007

Shop 2:
6, Anthypolochagou
Georgiou Savva, Shop A&B
8201, Geroskipou - Cyprus
Mob: (+357) 99647447
Tel: (+357) 26967600
Fax: (+357) 26967007

TOWER



TOWER



TOWER
office collection



04

Attraverso le trasparenze, giochi di colore fanno apprezzare le linee dal design minimale e la schematica razionalità di Tower. C'è uno spazio per tutto. Distanziale tra piano e fiancata della scrivania e bassetta con piedino di livellamento in colore alluminio a definire gli spessori: sensazioni di forza su linee leggere.

With Tower you have got space for all your needs. Different colours can be mixed up with transparency. Thickness is defined with a spacer, placed between the worktop and the leg and an aluminium colour levelling foot. These features give strength to the new concept.

A través de las transparencias, juegos de color permiten apreciar las líneas de diseño minimalista y la esquemática racionalidad de Tower. Hay un espacio para todo. Distancia entre plano y costado del escritorio y base con pata de nivelación en color aluminio definen los espesores: sensaciones de fuerza sobre líneas suaves.

Par les transparences, les jeux de couleur font apprécier les lignes du design minimale et la rationalité schématique de Tower. Il y a place pour tout. Entretoise entre plan et côté du bureau et patin avec vérin de réglage coloris aluminium pour définir les épaisseurs : sensations de force sur lignes légères.

С помощью прозрачности, игра цвета позволяет оценить линии минималистического дизайна и рациональную схематичность модели "Tower". Существует пространство для всего. От распорки между поверхностью и боковиной письменного стола до крепления регулируемой ножки в цвете алюминий и заканчивая прокладкой - ощущение силы в легких линиях.





La ricerca di sé attraverso dettagli sensoriali.
La scoperta dell'efficienza attraverso un'ergonomia
efficace. Tower è emozione razionale tra curve
morbide e linee decise.

The search of itself using the senses. The discovery
of efficiency through an effective ergonomics.
Tower is rational emotion between soft curves and
definite lines.

La búsqueda de si mismo a través de detalles
sensoriales. El descubrimiento de la eficiencia a
través de una ergonomía eficaz.

La recherche de soi-même par des détails sensoriels.
La découverte de l'efficacité à l'aide d'une
ergonomie efficace. Tower est émotion rationnelle
entre courbes douces et lignes fermes.

Поиск с помощью сенсорных деталей. Открытие
эффективности через действенную эргономию. Модель
"Tower" это рациональные эмоции между смягченными
закруглениями и решительными линиями.





Scelta di raffinato minimalismo. Pannello sottile. Solidi parallelepipedi regolabili a reggere il carico del lavoro. Poche rette a definire gli spazi in larghezza e in altezza. Sobrietà cromatica e atmosfera discreta.

The choice of refined minimalism. Thin panel. Solid adjustable levelling units to hold up your job. The space is defined with few lines. Quite atmosphere and chromatic simplicity.

Detalles de refinado minimalismo. Panel sutil. Sólidos paralelepípedos regulables para sostener la carga de trabajo. Pocas rectas para definir los espacios en anchura y altura. Sobriedad cromática y atmósfera discreta.

Choix de raffiné minimalisme. Panneau fin. Parallélépipèdes solides réglables à soutenir la charge du travail. Peu de lignes droites à définir les espaces en largeur et hauteur. Sobriété chromatique et atmosphère discrète.

Выбор утонченного минимализма. Тонкая панель. Основательные регулируемые параллелепипеды предназначенные для поддержки объема работ. Немного линий для решения пространств по длине и высоте. Хроматическая умеренность и сдержанная атмосфера.



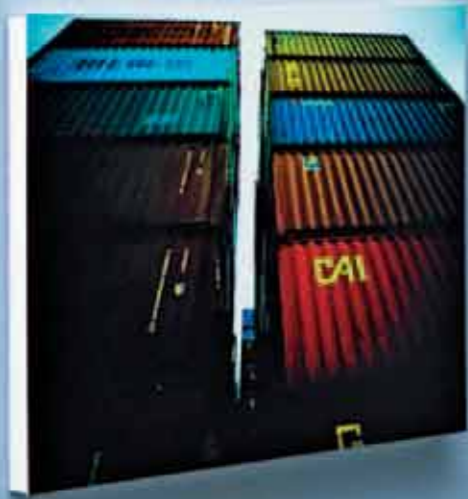



Eclettica modularità degli spazi. Lavoro organizzato e comfort percettibile al primo sguardo. Ergonomia e sicurezza degli spazi disponibili, costruiti per aumentare l'efficacia dei gesti e quindi l'efficienza del lavoro.

The working time is well organized and comfort ensured. Ergonomics and safety are a must for each space where, therefore, more efficiency is given to the working time.

Ecléctica modulación de los espacios. Trabajo organizado y confort perceptible a primera vista. Ergonomía y seguridad de los espacios disponibles, contruidos para subir la eficacia de los movimientos y por consecuencia la eficiencia del trabajo.

Modularité éclectique des espaces. Travail organisé et confort perceptible au première regard. Ergonomie et sureté des espaces disponibles, construits pour augmenter l'efficacité des gestes et donc l'efficacité du travail.

Модульная эклетика пространства. Организованная работа и ошутимый комфорт с первого взгляда. Эргономика и безопасность пространства, созданного для увеличения производительности движений и следовательно эффективности работы.



22

Tower, eleganza essenziale. Qualità come percezione tattile e cromatica di soluzioni lineari ed avvolgenti di stile moderno. La colonna è in metallo con carter asolato ad incastro, per il passaggio dei cavi. L'ospite è a suo agio grazie al modesty panel in posizione rientrata.

Tower, essential elegance. Tactile and chromatic perception as well as linear solutions for a modern style. The metal column is provided with a carter to enable the cables management. The modesty panel being recessed, more space and comfort is given to the visitors.

Tower, elegancia esencial. Calidades como la percepción táctil y cromática de soluciones lineales y envolventes de estilo moderno. La columna es en metal con carter ojalado de encastre, para el paso de los cables. El confidente estará comfortable, gracias al faldón en posición atrasada.

Tower, élégance essentielle. Qualité comme perception tactile et chromatique de solutions linéaires et enveloppantes de style moderne. La colonne est en métal avec carter à encastrement, pour le passage des câbles. Le visiteur est à l'aise grâce au voile de fond en retrait.

"Tower" - непревзойденная элегантность. Качество как осязательное и спектральное восприятие линейных решений, представленных в современном стиле. Колонна из металла со встроенным картером для прохода проводов. Гость будет чувствовать себя комфортно благодаря перегородке "Modesty".







28

Linee sospese. Leggere come l'aria che le avvolge nella loro solida e confortante semplicità. Un sistema dai raffinati dettagli stilistici che vanno oltre la loro funzione. Senza dimenticare la gestione dello spazio percepito tutto intorno al suo fruitore. C'è un posto per tutto.

Suspended lines are matched with refined details, without forgetting the management of its own space. Every little thing has got its own space.

Líneas suspendidas. Ligeras como el aire que las envuelve en su sólida y confortable sencillez. Un sistema de refinados detalles estilísticos que van mas allá de su función. Sin olvidar la gestión del espacio percibido todo alrededor de su usuario. Hay un lugar para todo.

Lignes suspendues. Légères comme l'air qui les enveloppe dans leur solide et confortable simplicité. Un système de raffinés détails stylistiques qui dépassent leur propres fonction. Sans oublier la gestion de l'espace aperçus tout au tour de son utilisateur. Il y a place pour tout.

Подвешенные линии. Легкие как воздух и обволакивающие своей бодрящей и прочной простотой. Система утонченных стилистических деталей, превышающие их назначение. Не забывая управление пространством, созданным вокруг пользователя. Существует пространство для всего.





Contenere, proteggere, sorreggere. Il mobile di servizio portante è una pratica e durevole soluzione per costruire il proprio spazio in ufficio. Forme geometriche rigorose che traducono perfettamente il bisogno di ordine e organizzazione.

Contain, protect, support. The service unit is a practical long-lasting solution allowing you to build your own space in the office. Rigorous geometric shapes perfectly translate the need for order, organization in filling spaces.

Contener, proteger, sostener. El mueble de servicio portante es una práctica y durable solución para construir el propio espacio en la oficina. Formas geométricas rigurosas que traducen perfectamente la necesidad de orden y organización.

Contenir, protéger, soutenir. Le meuble de service c'est une solution pratique et durable dans l'espace de son propre bureau. Formes géométriques rigoureux qui traduisent parfaitement le besoin d'ordre et organisation.

Поддерживать, защищать, помогать. Несущий служебный модуль это практичное и длительное решение в обустройстве собственного пространства в офисе. Простые геометрические формы великолепно подчеркивают порядок и организованность в заполнении рабочего места.







Contenere. Ordinare. Disporre. Trovare. Semplice in maniera disarmante, Tower asseconda l'arte del contenere su misura, in un ambiente zen privo di fronzoli superflui allo scopo.

Containing. Arranging. Disposing. Finding out. Tower knows how to contain at best with its simplicity.

Contener. Ordenar. Disponer. Encontrar. Sencillo como nunca, Tower favorece el arte del contener a la medida, en un ambiente zen sin perifollos superfluos a su finalidad.

Contenir. Ordonner. Disposer. Trouver. Simple de façon désarmante, Tower seconde l'art du contenir sur mesure, dans une ambiance zen sans frivolités superflues au but.

Вместать. Распределять. Расстановливать. Искать. Просто в обезоруживающей манере модель "Tower", помогает искусству соответствовать стандартным размерам в пространстве "Zen" с полным отсутствием излишних украшений.



Modulo cassetiera. Integrazione mobile. Tre cassetti per assecondare la funzione del contenere comoda ed efficiente dove vuoi, grazie alle ruote integrate. Maniglie in metallo a richiamare con discrezione le rifiniture della scrivania. Chiusura di riservatezza.

Pedestal. Three drawers to hold wherever you want with efficiency thanks to the integrated castors. Metal handles to be matched with the finishing touch of the desk. Lock provided.

Módulo cajonera. Integración móvil. Tres cajones para favorecer la función del contenedor comfortable y eficiente por donde quieras, gracias a las ruedas integradas. Tiradores en metal para coordinar con discreción los acabados en metal del escritorio. Cierre de privado.

Module caisson. Intégration meuble. Trois tiroirs pour seconder la fonction du contenir comfortable et efficiente partout, avec roulettes intégrés et serrure.

Модульная кассетница. Подвижная интеграция. Три ящика для обеспечения функциональности удобного контейнера и его эффективности в любом месте благодаря интегрированным колесикам. Металлические ручки подчеркивают отделку письменного стола. Замок для конфиденциальности.





Suggerendo momenti di concentrazione operativa, Tower fornisce un appoggio fisico e un supporto mentale alla razionalità della mente in cerca di pulizia concettuale e ordine.

Suggesting moments for concentrations, Tower is able to give physical and mental support to the management of your space in a very ordered and clean way.

Sugiriendo momentos de concentración operativa, Tower provee un apoyo físico y un soporte mental a la racionalidad de la mente en busca de limpieza conceptual y orden.

En suggérant moments de concentration opérative, Tower donne un apport physique et un support mental à la rationalité de l'esprit à la recherche de propreté conceptuelle et ordre.

Зная о моментах оперативной концентрации, модель "Tower" предоставляет физическую и психологическую поддержку рациональности ума в поиске концептуальности и порядка.



Tower, piani perpendicolari o paralleli tra loro, linee di contorno dominanti, superfici piatte, semplificazione delle forme, minimalismo.

Tower, perpendicular and parallel worktops, dominating outlines, flat surfaces, simple forms, minimalism.

Tower, planos perpendiculares o paralelos entre sí, líneas de contorno dominantes, superficies planas, simplificación de las formas, minimalismo.

Tower, plans perpendiculaires ou parallèles entre eux, lignes dominantes de contour, surfaces plates, simplification des formes, minimalisme.

Модель "Tower", поверхности, расположенные перпендикулярно или параллельно, линии с преобладающими контурами, ровные поверхности, упрощение форм, минимализм.



L'essenzialità di Tower tra lavanda e tinte pastello. Parallelepipedo di metallo a sostenere un piano sospeso e leggero, di rifinitura a scelta personale. Un'idea zen di concepire lo spazio ufficio.

The essentiality of Tower dips into the lavender colours and the pastels ones. Metal modules help to sustain a light and suspended worktop, according to the personal choice of finishes. A zen new concept of the office.

La esencialidad de Tower entre lavanda y tintes pastel. Paralelepipedos en metal para sostener un plan suspendido y ligero, en acabado de elección personal. Una idea zen de concebir el espacio oficina.

L'essentialité de Tower, entre lavande et teintes pastel. Paralepipedos en métal à soutenir un plan suspendu et légère, de finition à choix personnelle. Une idée zen de concevoir l'espace du bureaux.

Существенность модели "Tower" между лавандовым цветом и пастельными оттенками. Металлические параллелипеды для поддержки подвешенной легкой поверхности, отделка в соответствии с собственным вкусом. Идея "Zen" для восприятия офисного пространства.







Vetri discreti, piani sospesi, numeri pari e dispari, tinte pastello. Il silenzio dell'immagine risuona nel colore dei pensieri non ostacolati dal superfluo. Tower è anche questo.

Discrete glasses, suspended worktops, even and odd numbers, pastel colours. The image silence vibrates through the thoughts colour. Tower is this too.

Cristales discretos, planos suspendidos, números pares e impares, colores en pastel. El silencio de la imagen resuena en el color de los pensamientos no estorbados por el superfluo. Tower es también esto.

Verres discrets, plans suspendus, numéros pairs et impairs, teintes pastel. Le silence de l'image résonne dans le coloris des pensées sans obstacle du superflu. Tower est même ça.

Простые стекла, подвешенные поверхности, четные и нечетные числа, пастельные цвета. Простота изображений отображается в свете мыслей без излишних препятствий. Модель "Tower" также и это.









"Disordine di concetti su Tower": Lo scontro tra la razionalità del supporto e la creatività impulsiva delle idee originate da deduzioni altrettanto razionali.

"Tower concepts mess": Tower means also the clash between rational supports and the possibility to spread the creativity.

"Desorden de conceptos en Tower": el enfrentamiento entre la racionalidad del soporte y la creatividad impulsiva de las ideas originadas por deducciones igualmente racionales.

"Désordre des concepts sur Tower": la collision entre la rationalité du support et la créativité impulsive des idées causées des déductions autant rationnelles.

Расхождение мнений о модели "Tower": столкновение между рациональностью поддержки и импульсивной креативностью в оригинальных идеях с рациональными решениями.





"Idee su Tower": Come una tavolozza che riporta i colori ordinati per consentire al pittore di dar sfogo al suo estro su tela, Tower è l'ambiente essenziale alla creatività del suo fruitore alla ricerca dell'idea vincente.

"Ideas on Tower": Tower represents the creativity essential environment that gives the customers the possibility to build up their own winning ideas, like a palette full of different colours that gives the painter the possibility to mix them on canvas.

"Ideas en Tower": Como una paleta que lleva los colores ordenados para permitir al pintor de dar desahogo a su inspiración sobre la tela, Tower es el ambiente esencial para la creatividad de su usuario a la búsqueda de la idea ganadora.

"Idées sur Tower". Comme une palette qui ordonne les coloris pour permettre au peintre d'exprimer son inspiration sur tableau, Tower est l'espace essentiel de la créativité de son utilisateur à la recherche de l'idée gagnante.

Идеи о модели "Tower": как палитра со всеми цветами, дающая возможность художнику реализовать свое вдохновение на полотне. "Tower" это идеальная атмосфера для креативности пользователя в поиске победных решений.





Concepire essenzialità a misura d'uomo: costruire non solo spazi ma anche ripiani, appoggi, cassettiere, archivi, armadi, che siano perfettamente in accordo con le misure standard del corpo umano, il tutto con confortante semplicità.

Tower is a way to conceive a new concept of essentiality: to build up spaces and shelves, pedestals, closets, all of them harmonically placed according to the personal needs.

Concebir esencialidad a medida del hombre: construir espacios junto con estantes, soportes, cajoneras, archivadores, armarios, que sean perfectamente en acuerdo con las medidas estándar del cuerpo humano, todo con comfortable sencillez.

Concevoir essentialité à mesure humaine: construire pas uniquement des espaces mais même étagères, appuis, caissons, rangements, armoires, qu'ils soient en parfaite harmonie avec les dimensions standard du corps humaine, le tout avec comfortable simplicité.

Постичь сущность с человеческой точки зрения: обустроить не только пространство, но также полки, подставки, кассетницы, архивы и книжные шкафы, стремясь к идеальному соответствию стандартных размеров и тела человека, и все это с ободряющей простотой.





Meeting. Forme modulabili per gestire efficacemente lo spazio riunioni. L'essenzialità di Tower rende fluidi i brain storming aziendali e dà spazio a idee, attraverso lo spazio di comunicazione agevolato dalle forme.

Meetings. The modular units enable to manage the meeting spaces in an effective way. Company brain stormings are performed in a more fluid way thanks to new furniture shapes that favour communication.

Meeting. Formas modulables para gestionar de manera eficaz el espacio reuniones. La esencialidad de Tower hace fluido el brain storming empresarial y da espacio a las ideas, a través de la comunicación facilitada por las formas.

Meeting. Formes modulables pour gérer efficacement l'espace réunion. L'essentialité de Tower rend fluides les brain storming d'entreprise et crée l'espace pour les idées, à travers l'espace de communication facilité par les formes.

Заседание. Модульные формы для эффективного управления пространством для заседаний. Превосходство модели "Tower" облегчает "мозговой штурм" и дает место идеям, через пространство обмена информации облегченного формами.







75

Non solo meeting. Uno spazio da riempire, una riunione da inventare. Un caffè cordiale. Sorrisi. Tower si trasforma in casual.

Not only meetings. A space to be fulfilled, a meeting to invent. A coffee to share. Smiles. Tower becomes casual.

No sólo meeting. Un espacio para rellenar, una reunión para inventar. Un café cordial. Sonrisas. Tower se transforma en casual.





Pas uniquement meeting. Un espace à remplir, une réunion à inventer. Un café cordiale. Souris. Tower se transforme en casual.



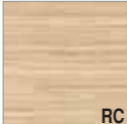

Не только заседание. Пространство для общения, совещание для изобретений. Чашка кофе в дружеской обстановке. Улыбки. "Tower" превращает в обыденность.

COLORI COLORS COLORIS COLORES ЦВЕТА

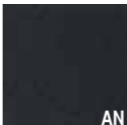
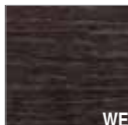

FINITURE - FINISHES - ACABADOS - FINITIONS - ОТДЕЛКИ

				Scrivanie e struttura Desks and structure Escritorios y estructura Bureau et structure Письменные столы и структура
Melo Apple Manzano Pommier Яблоня	Wengè Wengè Wengué Wengué венге	Rovere chiaro Light oak Roble claro Chêne clair Светлый дуб	Noce Walnut Nogal Noyer Орех	

				Mobile di servizio e cassettiere Service cabinet and chest of drawers on castors Mueble de servicio y cajoneras con ruedas Meuble desserte et caissons Служебные модули и кассетницы
Melo Apple Manzano Pommier Яблоня	Wengè Wengè Wengué Wengué венге	Rovere chiaro Light oak Roble claro Chêne clair Светлый дуб	Noce Walnut Nogal Noyer Орех	

			Struttura cassa librerie Bookcases structure Estructura caja de librerías Corps armoires Структура каркаса книжных шкафов			Struttura librerie modulari Modular shelf units Estructura librerías modulares Structure bibliothèques modulaires Модульные структуры книжных шкафов
Alluminio Aluminum Aluminio Aluminium Алюминий	Bianco White Blanco Blanc Белый	Antracite Anthracite Antracita Anthracite Антрацит		Wengè Wengè Wengué Wengué венге	Bianco White Blanco Blanc Белый	

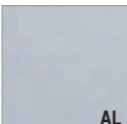
					Ante e frontali librerie, top e fianchi di finitura Doors and bookcases doors, tops and side panels Puertas y frentes de librerías, encimeras y costados terminales Portes et façades armoires, tops et cotés de finition Дверки и фронтальные части книжных шкафов, топ и боковины в отделке
Melo Apple Manzano Pommier Яблоня	Wengè Wengè Wengué Wengué венге	Rovere chiaro Light oak Roble claro Chêne clair Светлый дуб	Noce Walnut Nogal Noyer Орех	Bianco White Blanco Blanc Белый	

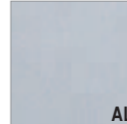
			Gamba quadra Square leg Patas cuadradas Pieds carrés Квадратная ножка		Gamba ovale Oval legs Patas ovaladas Pieds ovales Овальная ножка
Alluminio Aluminum Aluminio Aluminium Алюминий	Bianco White Blanco Blanc Белый	Nero Black Negro Noir Черный		Alluminio Aluminum Aluminio Aluminium Алюминий	

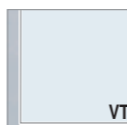
	Ante in vetro con telaio alluminio Aluminium frame glass doors Puertas en vidrio con marco en aluminio Portes en verre avec châssis aluminium Стекланные дверки в алюминиевой рамке
Vetro acidato Acid glass Vidrio grabado Verre dépoli Стекла травленое	

Scrivanie versione in legno.
Bureaux pieds panneaux.
Desks wooden version
Escritorios versión madera.
Письменные столы в версии в дереве

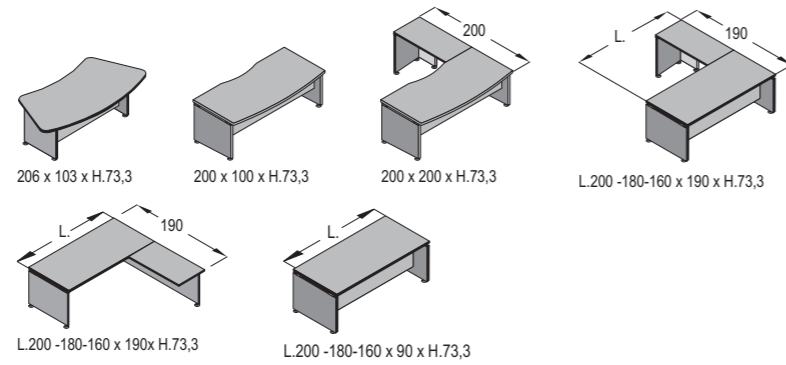

Tavoli riunione
Tables réunion
Meeting tables
Mesas de reunión
Столз заседаний

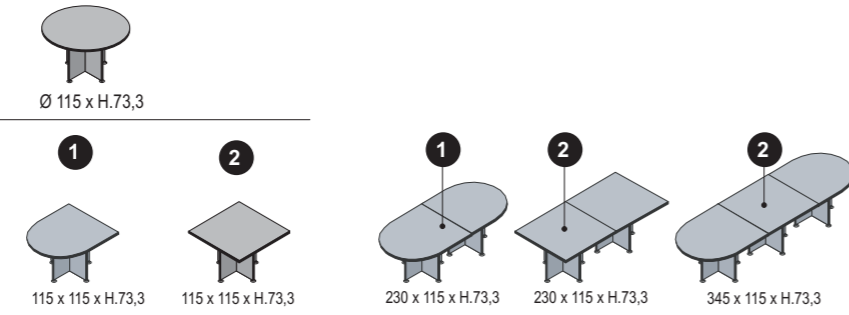

Scrivani versione con gambe in metallo ovali
Bureaux pieds métal ovaies.
Desks with oval metal legs version
Escritorio versión con patas ovaladas en metal
Письменные столы с овальными металлическими ножками

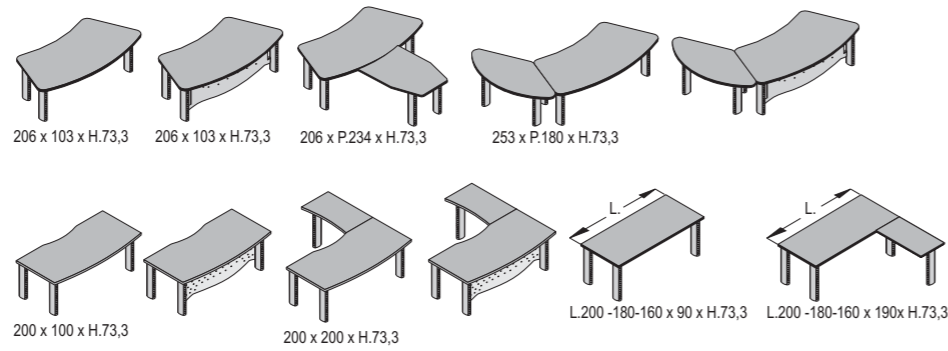

Tavoli riunione
Tables réunion
Meeting tables
Mesas de reunión
Столз заседаний

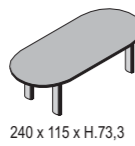

Tavoli attesa
Waiting talbes
Mesas de espera
Tables de attente
Столз ожидания

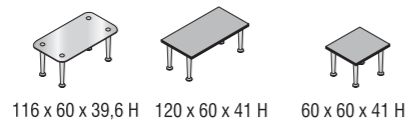

Scrivanie versione con gambe in metallo quadre
Bureaux pieds métal carrés.
Desks with squared metal legs version
Escritorio versión con patas cuadradas en metal
Письменные столы с квадратными металлическими ножками

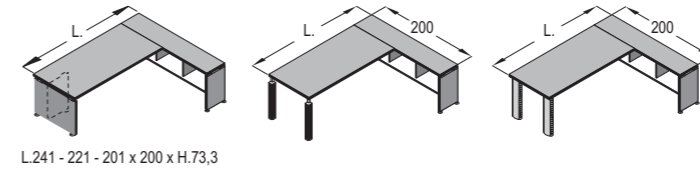
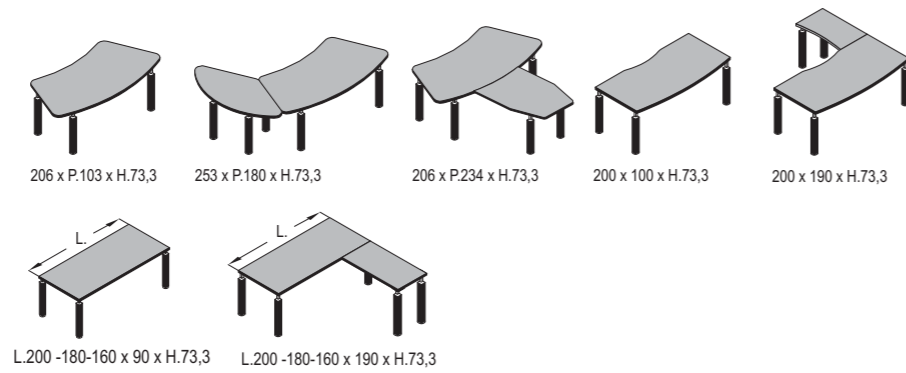

Scrivanie con mobile laterale portante.
Bureau avec meuble retour portant.
Desks with fixed lateral service unit
Escritorio con mueble lateral portante.
Письменные столы с несущим боковым модулем

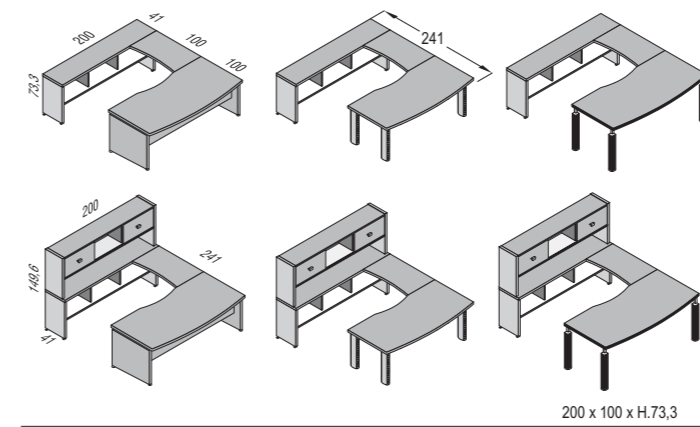

Isole direzionali
Ensembles direction
Directional compositions
Islas direccionales
Директорские островные модули

Contenitori - Caissons - Open units - Contenedores - контейнеры

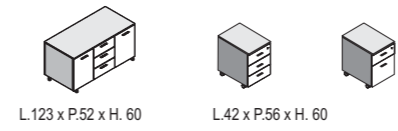

Mobili di servizio e cassettiere
Dessertes et caissons
Service units and chest of drawers
Muebles de servicio y cajoneras
Сервисные модули и тумбы с ящиками

Armadi
Armoires
Bookcases
Armarios
Шкафы

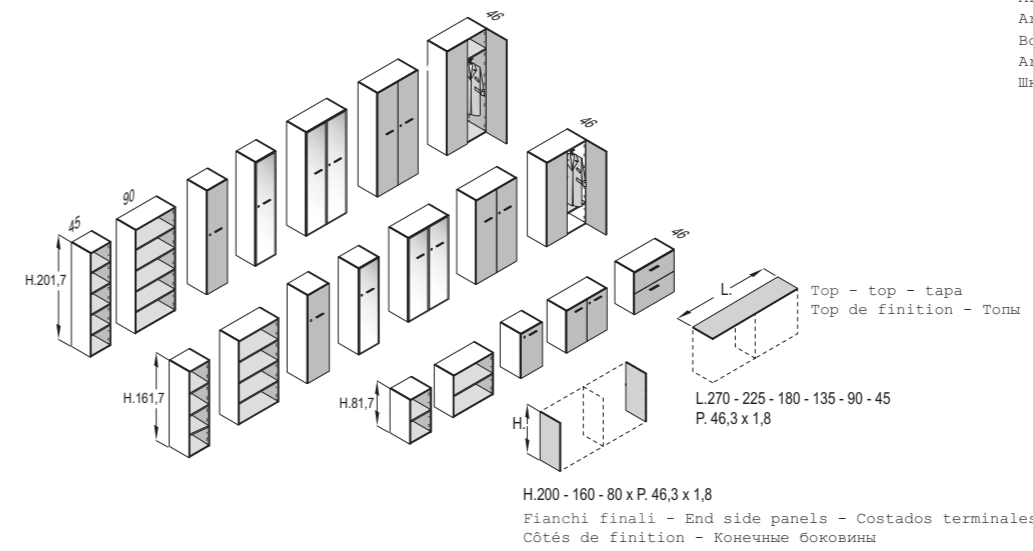

Librerie modulari
Bibliothèques modulaires.
Modular bookcases
Librerías modulares
Модульные книжные шкафы

The logo features a stylized 'S' inside a square. The left half of the square is grey and the right half is red. The 'S' is white, with a red dot above the 'i' in the word 'Sedia' to its right.

Sedia[®]

A.V.N.
OFFICE FURNITURE